

PARTIE 5

Procédures d'expédition

Chapitre 5.1 Dispositions générales

5.1.1 Application et dispositions générales

La présente partie énonce les dispositions relatives à l'expédition de marchandises dangereuses en ce qui a trait au marquage, à l'étiquetage et à la documentation, et le cas échéant, à l'autorisation d'expédition et aux notifications préalables.

5.1.2 Emploi de suremballages

5.1.2.1 a) Un suremballage doit :

- (i) porter une marque indiquant le mot "SUREMBALLAGE" et
- (ii) porter le numéro ONU précédé des lettres "UN" et être étiqueté, comme prescrit pour les colis dans la section 5.2.2, pour chaque marchandise dangereuse contenue dans le suremballage,

à moins que les marques et les étiquettes représentatives de toutes les marchandises dangereuses contenues dans le suremballage soient visibles. Lorsqu'un même marquage ou une même étiquette est requis pour différents colis, il ne doit être appliqué qu'une fois.

Le mot "SUREMBALLAGE", qui doit être facilement visible et lisible, doit être marqué dans une langue officielle du pays d'origine et également, si cette langue n'est pas l'anglais, le français ou l'allemand, en anglais, français ou allemand, à moins que les accords conclus entre les pays intéressés au transport n'en disposent autrement.

b) Les flèches d'orientation illustrée au 5.2.1.9 doivent être apposée sur deux côtés opposés des suremballages suivants:

- (i) suremballages contenant des colis qui doivent être marqués conformément au 5.2.1.9.1, à moins que les marques demeurent visibles, et
- (ii) suremballages contenant des liquides dans des colis qu'il n'est pas nécessaire de marquer conformément au 5.2.1.9.2, à moins que les fermetures restent visibles.

5.1.2.2 Chaque colis de marchandises dangereuses contenu dans un suremballage doit être conforme à toutes les prescriptions applicables du RID. La fonction prévue de chaque emballage ne doit pas être compromise par le suremballage.

5.1.2.3 Chaque colis portant les marques d'orientation prescrites au 5.2.1.9 et qui est suremballé ou placé dans un grand emballage doit être orienté conformément à ces marques.

5.1.2.4 Les interdictions de chargement en commun s'appliquent également à ces suremballages.

5.1.3 Emballages (y compris les GRV et les grands emballages), citernes, wagons pour vrac et conteneurs pour vrac, vides, non nettoyés

5.1.3.1 Les emballages (y compris les GRV et les grands emballages), les citernes (y compris les wagons-citernes, wagons-batterie, citernes amovibles, citernes mobiles, conteneurs-citernes, CGEM), les wagons et les conteneurs pour vrac, vides non nettoyés, non dégazés ou non décontaminés, ayant contenu des marchandises dangereuses de différentes classes autres que la classe 7, doivent être marqués et étiquetés ou placardés (plaques-étiquettes) comme s'ils étaient pleins.

NOTA. Pour la documentation voir chapitre 5.4.

5.1.3.2 Les citernes et les GRV utilisés pour le transport de matières radioactives ne doivent pas servir à l'entreposage ou au transport d'autres marchandises à moins d'avoir été décontaminés de telle façon que le niveau d'activité soit inférieur à 0,4 Bq/cm² pour les émetteurs bêta et gamma et des émetteurs alpha de faible toxicité et à 0,04 Bq/cm² pour tous les autres émetteurs alpha.

5.1.4 Emballage en commun

Lorsque deux marchandises dangereuses ou plus sont emballées en commun dans un même emballage extérieur, le colis doit être étiqueté et marqué comme prescrit pour chaque marchandise. Lorsqu'une même étiquette est requise pour différentes marchandises, elle ne doit être appliquée qu'une fois.

5.1.5 Dispositions générales relatives à la classe 7

5.1.5.1 Prescriptions applicables avant les expéditions

5.1.5.1.1 Prescriptions applicables avant la première expédition d'un colis

Avant la première expédition de tout colis, les prescriptions ci-après doivent être respectées :

- a) Si la pression de calcul de l'enveloppe de confinement dépasse 35 kPa (manométrique), il faut vérifier que l'enveloppe de confinement de chaque colis satisfait aux prescriptions de conception approuvées relatives à la capacité de l'enveloppe de conserver son intégrité sous cette pression;
- b) Pour chaque colis du type B(U), du type B(M) et du type C et pour chaque colis contenant des matières fissiles, il faut vérifier que l'efficacité de la protection et du confinement et, le cas échéant, les caractéristiques de transfert de chaleur et l'efficacité du système d'isolement, se situent dans les limites applicables ou spécifiées pour le modèle agréé;
- c) Pour les colis contenant des matières fissiles, lorsque pour satisfaire aux prescriptions énoncées au paragraphe 6.4.11.1 des poisons neutroniques sont expressément inclus comme composants du colis, il faut procéder à des vérifications qui permettront de confirmer la présence et la répartition de ces poisons neutroniques.

5.1.5.1.2 Prescriptions applicables avant chaque expédition d'un colis

Avant chaque expédition de tout colis, les prescriptions ci-après doivent être respectées :

- a) Pour tout colis, il faut vérifier que toutes les prescriptions énoncées dans les dispositions pertinentes du RID sont respectées;
- b) Il faut vérifier que les prises de levage qui ne satisfont pas aux prescriptions énoncées au paragraphe 6.4.2.2 ont été enlevées ou autrement rendues inutilisables pour le levage du colis, conformément au paragraphe 6.4.2.3;
- c) Pour chaque colis nécessitant l'agrément de l'autorité compétente, il faut vérifier que toutes les prescriptions spécifiées dans les certificats d'agrément sont respectées;
- d) Les colis du type B(U), du type B(M) et du type C doivent être conservés jusqu'à ce qu'ils soient suffisamment proches de l'état d'équilibre pour que soit prouvée la conformité aux conditions de température et de pression prescrites, à moins qu'une dérogation à ces prescriptions n'ait fait l'objet d'un agrément unilatéral;
- e) Pour les colis du type B(U), du type B(M) et du type C, il faut vérifier par une inspection et/ou des épreuves appropriées que toutes les fermetures, vannes et autres orifices de l'enveloppe de confinement par lesquels le contenu radioactif pourrait s'échapper sont fermés convenablement et, le cas échéant, scellés de la façon dont ils l'étaient au moment des épreuves de conformité aux prescriptions du 6.4.8.8;
- f) Pour chaque matière radioactive sous forme spéciale, il faut vérifier que toutes les prescriptions énoncées dans le certificat d'approbation et les dispositions pertinentes du RID sont respectées;
- g) Pour les colis contenant des matières fissiles, la mesure indiquée au 6.4.11.4 b) et les épreuves de contrôle de la fermeture de chaque colis indiquées au 6.4.11.7 doivent être faites s'il y a lieu;
- h) Pour chaque matière radioactive faiblement dispersable, il faut vérifier que toutes les prescriptions énoncées dans le certificat d'agrément et les dispositions pertinentes du RID sont respectées.

5.1.5.2 Approbation des expéditions et notification

5.1.5.2.1 Généralités

Outre l'agrément des modèles de colis selon la prescription du chapitre 6.4, l'approbation multilatérale des expéditions est aussi requise dans certains cas (5.1.5.2.2 et 5.1.5.2.3). Dans certaines circonstances, il est aussi nécessaire de notifier l'expédition aux autorités compétentes (5.1.5.2.4).

5.1.5.2.2 Approbation des expéditions

Une approbation multilatérale est requise pour :

- a) l'expédition de colis du type B(M) non conformes aux prescriptions énoncées au paragraphe 6.4.7.5 ou spécialement conçus pour permettre l'aération intermittente prescrite;
- b) l'expédition de colis du type B(M) contenant des matières radioactives ayant une activité supérieure à 3 000 A₁ ou à 3 000 A₂, suivant le cas, ou à 1 000 TBq, la plus faible des deux valeurs étant retenue;
- c) L'expédition de colis contenant des matières fissiles si la somme des indices de sûreté-criticité des colis dans un seul wagon ou conteneur dépasse 50.

L'autorité compétente peut toutefois autoriser le transport sur le territoire relevant de sa compétence sans approbation de l'expédition, par une disposition explicite de l'agrément du modèle (voir sous 5.1.5.3.1).

5.1.5.2.3 Approbation des expéditions par arrangement spécial

Une autorité compétente peut approuver des dispositions en vertu desquelles un envoi qui ne satisfait pas à toutes les prescriptions applicables du RID peut être transporté en application d'un arrangement spécial (voir sous 1.7.4).

5.1.5.2.4 Notifications

Une notification aux autorités compétentes est exigée :

- a) Avant la première expédition d'un colis nécessitant l'approbation de l'autorité compétente, l'expéditeur doit veiller à ce que des exemplaires de chaque certificat d'autorité compétente s'appliquant à ce modèle de colis aient été soumis à l'autorité compétente de chacun des pays sur le territoire desquels l'envoi doit être transporté. L'expéditeur n'a pas à attendre d'accusé de réception de la part de l'autorité compétente et l'autorité compétente n'a pas à accuser réception du certificat;
- b) Pour toute expédition des types suivants :
 - i) Colis du type C contenant des matières radioactives ayant une activité supérieure à la plus faible des valeurs ci-après : 3 000 A₁ ou 3 000 A₂, suivant le cas, ou 1 000 TBq;
 - ii) Colis du type B(U) contenant des matières radioactives ayant une activité supérieure à la plus faible des valeurs ci-après : 3 000 A₁ ou 3 000 A₂, suivant le cas, ou 1 000 TBq;
 - iii) Colis du type B(M);
 - iv) Transport sous arrangement spécial,l'expéditeur doit adresser une notification à l'autorité compétente de chacun des pays sur le territoire desquels l'envoi doit être transporté. Cette notification doit parvenir à chaque autorité compétente avant le début de l'expédition et, de préférence, au moins sept jours à l'avance;
- c) L'expéditeur n'est pas tenu d'envoyer une notification séparée si les renseignements requis ont été inclus dans la demande d'approbation de l'expédition;
- d) La notification d'envoi doit comprendre :
 - i) suffisamment de renseignements pour permettre l'identification du ou des colis, et notamment tous les numéros et cotes de certificats applicables;
 - ii) des renseignements sur la date de l'expédition, la date prévue d'arrivée et l'itinéraire prévu;
 - iii) le(s) nom(s) de la (des) matière(s) radioactive(s) ou du (des) nucléide(s);
 - iv) la description de l'état physique et de la forme chimique des matières radioactives ou l'indication qu'il s'agit de matières radioactives sous forme spéciale ou de matières radioactives faiblement dispersables;
 - v) l'activité maximale du contenu radioactif pendant le transport exprimée en becquerels (Bq) avec le symbole SI en préfixe approprié (voir 1.2.2.1). Pour les matières fissiles, la masse en grammes (g), ou en multiples du gramme, peut être indiquée à la place de l'activité.

5.1.5.3 Certificats délivrés par l'autorité compétente

5.1.5.3.1 Des certificats délivrés par l'autorité compétente sont requis pour :

- a) Les modèles utilisés pour
 - i) les matières radioactives sous forme spéciale;
 - ii) les matières radioactives faiblement dispersables;
 - iii) les colis contenant 0,1 kg ou plus d'hexafluorure d'uranium;
 - iv) tous les colis contenant des matières fissiles sous réserve des exceptions prévues au 6.4.11.2;
 - v) les colis du type B(U) et les colis du type B(M);
 - vi) les colis du type C;
- b) Les arrangements spéciaux;
- c) Certaines expéditions (voir sous 5.1.5.2.2).

Les certificats doivent confirmer que les prescriptions pertinentes sont satisfaites et, pour les agréments de modèle, doivent attribuer une marque d'identification du modèle.

Les certificats d'agrément de modèle de colis et l'autorisation d'expédition peuvent être combinés en un seul certificat.

Les certificats et les demandes de certificat doivent se conformer aux prescriptions du 6.4.23.

5.1.5.3.2 L'expéditeur doit avoir en sa possession un exemplaire de chacun des certificats requis et un exemplaire des instructions concernant la fermeture du colis et les autres préparatifs de l'expédition avant de procéder à une expédition dans les conditions prévues par les certificats.

5.1.5.3.3 Pour les modèles de colis pour lesquels un certificat d'agrément de l'autorité compétente n'est pas requis, l'expéditeur doit, sur demande, soumettre à l'examen de l'autorité compétente des documents prouvant que le modèle de colis est conforme aux prescriptions applicables.

5.1.5.4 Résumé des prescriptions d'agrément et de notification préalables

- NOTA 1.** Avant la première expédition de tout colis pour lequel un agrément du modèle par l'autorité compétente est requis, l'expéditeur doit s'assurer qu'une copie du certificat d'agrément de ce modèle a été expédiée aux autorités compétentes de tous les pays traversés [voir sous 5.1.5.2.4 a)].
2. La notification est requise si le contenu dépasse : $3 \times 10^3 A_1$, ou $3 \times 10^3 A_2$ ou 1 000 TBq [voir sous 5.1.5.2.4 b)].
 3. Une approbation multilatérale de l'expédition est requise si le contenu dépasse : $3 \times 10^3 A_1$ ou $3 \times 10^3 A_2$ ou 1 000 TBq, ou si une décompression intermittente est autorisée (voir sous 5.1.5.2).
 4. Voir prescriptions d'approbation et notification préalable pour le colis applicable pour transporter cette matière.

Objets	Numéro ONU	Agrément des autorités compétentes		Notification, avant tout transport, par l'expéditeur aux autorités compétentes du pays d'origine et des pays traversés <u>a/</u>	Référence
		Pays d'origine	Pays traversés <u>a/</u>		
Calcul des valeurs A_1 et A_2 non mentionnées	-	Oui	Oui	Non	---
Colis exceptés - Modèle - Expédition	2908, 2909, 2910, 2911	Non Non	Non Non	Non Non	---
LSA <u>b/</u> et SCO, colis industriels des types 1,2 ou 3 <u>b/</u> , non fissiles ou fissiles exceptés - Modèle - Expédition	2912, 2913, 3321, 3322	Non Non	Non Non	Non Non	---
Colis du Type A <u>b/</u> , non fissiles ou fissiles exceptés - Modèle - Expédition	2915, 3332	Non Non	Non Non	Non Non	---
Colis du Type B(U) <u>b/</u> , non fissiles ou fissiles exceptés - Modèle - Expédition	2916	Oui Non	Non Non	Voir Nota 1 Voir Nota 2	5.1.5.2.4 b), 5.1.5.3.1 a), 6.4.22.2
Colis du Type B(M) <u>b/</u> , non fissiles ou fissiles exceptés - Modèle - Expédition	2917	Oui Voir Nota 3	Oui Voir Nota 3	Non Oui	5.1.5.2.4 b), 5.1.5.3.1 a), 5.1.5.2.2, 6.4.22.3
Colis du Type C <u>b/</u> , non fissiles ou fissiles exceptés - Modèle - Expédition	3323	Oui Non	Non Non	Voir Nota 1 Voir Nota 2	5.1.5.2.4 b), 5.1.5.3.1 a), 6.4.22.2

Objets	Numéro ONU	Agrément des autorités compétentes		Notification, avant tout transport, par l'expéditeur aux autorités compétentes du pays d'origine et des pays traversés <u>a/</u>	Référence
		Pays d'origine	Pays traversés <u>a/</u>		
Colis de matières fissiles - Modèle - Expédition : Somme des indices de sûreté-criticité ≤ 50 Somme des indices de sûreté-criticité > 50	2977, 3324, 3325, 3326, 3327, 3328, 3329, 3330 3331,3333	Oui <u>c/</u> Non <u>d/</u> Oui	Oui <u>c/</u> Non <u>d/</u> Oui	Non Voir Nota 2 Voir Nota 2	5.1.5.3.1 a), 5.1.5.2.2, 6.4.22.4
Matière radioactive sous forme spéciale - Modèle - Expédition	- Voir Nota 4	Oui Voir Nota 4	Non Voir Nota 4	Non Voir Nota 4	1.6.6.3, 5.1.5.3.1 a), 6.4.22.5
Matière radioactive faiblement dispersable - Modèle - Expédition	- Voir Nota 4	Oui Voir Nota 4	Non Voir Nota 4	Non Voir Nota 4	5.1.5.3.1 a), 6.4.22.3
Colis contenant 0,1 kg ou plus d'hexafluorure d'uranium - Modèle - Expédition	- Voir Nota 4	Oui Voir Nota 4	Non Voir Nota 4	Non Voir Nota 4	5.1.5.3.1 a), 6.4.22.1
Arrangement spécial - Expédition	2919, 3331	Oui	Oui	Oui	1.7.4.2 5.1.5.3.1 b), 5.1.5.2.4 b)
Modèles de colis approuvés soumis aux mesures transitoires	-	Voir 1.6.6	Voir 1.6.6	Voir Nota 1	1.6.6.1 1.6.6.2, 5.1.5.2.4 b), 5.1.5.3.1 a), 5.1.5.2.2

- a) Pays à partir de, au travers de, ou vers lesquels l'envoi est transporté.
- b) Si les contenus radioactifs sont des matières fissiles non exemptées des dispositions pour les colis de matières fissiles, les dispositions des colis de matières fissiles s'appliquent (voir sous 6.4.11).
- c) Les modèles de colis pour matières fissiles peuvent aussi devoir être approuvés suivant l'une des autres rubriques du tableau.
- d) L'expédition peut cependant devoir être approuvée, suivant l'une des autres rubriques du tableau.

Chapitre 5.2 Marquage et étiquetage

5.2.1 Marquage des colis

NOTA. Voir dans la partie 6 les marques concernant la construction, les épreuves et l'agrément des emballages, grands emballages, récipients pour gaz et GRV.

5.2.1.1 Sauf s'il en est disposé autrement, dans le RID, le numéro ONU correspondant aux marchandises contenues, précédé des lettres "UN", doit figurer de façon claire et durable sur chaque colis. Dans le cas d'objets non emballés le marquage doit figurer sur l'objet, sur son berceau ou sur son dispositif de manutention, de stockage ou de lancement.

5.2.1.2 Toutes les marques prescrites dans ce chapitre :

- a) doivent être facilement visibles et lisibles;
- b) doivent pouvoir être exposées aux intempéries sans dégradation notable;

5.2.1.3 Les emballages de secours doivent en outre porter la marque "EMBALLAGE DE SECOURS".

5.2.1.4 Les GRV d'une capacité supérieure à 450 litres et les grands emballages doivent porter les marques sur deux côtés opposés.

5.2.1.5 Prescriptions supplémentaires pour les marchandises de la classe 1

Pour les marchandises de la classe 1, les colis doivent en outre indiquer la désignation officielle de transport déterminée conformément à la section 3.1.2. La marque bien lisible et indélébile sera rédigée dans une langue officielle du pays d'expédition et en outre, si cette langue n'est pas le français, l'allemand, l'italien ou l'anglais, en français, en allemand, en italien ou en anglais, à moins que des accords conclus entre les pays intéressés au transport ou entre les Parties au contrat de transport n'en disposent autrement.

Dans le cas des envois militaires, au sens du 1.5.2, transportés par wagon complet ou par chargement complet, les colis peuvent porter, en lieu et place des désignations officielles de transport, les désignations prescrites par l'autorité militaire compétente.

5.2.1.6 Prescriptions supplémentaires pour les marchandises de la classe 2

Les récipients rechargeables doivent porter en caractères bien lisibles et durables les marquages suivants :

a) le numéro ONU et la désignation officielle de transport du gaz ou du mélange de gaz, déterminée conformément à la section 3.1.2.

Pour les gaz affectés à une rubrique n.s.a., seule le nom technique¹⁾ du gaz doit être indiqué en complément du numéro ONU.

Pour les mélanges, il suffit d'indiquer les deux composants qui contribuent de façon prédominante aux dangers;

b) pour les gaz comprimés qui sont chargés en masse et pour les gaz liquéfiés, soit la masse de remplissage maximale et la tare du récipient et des pièces accessoires en place au moment du remplissage, soit la masse brute;

c) la date (année) du prochain examen périodique.

Les marques peuvent être soit gravées, soit indiquées sur une plaque signalétique ou une étiquette durable fixée au récipient, ou indiquées par une marque adhérente et bien visible, par exemple à la peinture ou par tout autre procédé équivalent.

NOTA 1. Voir aussi sous 6.2.1.7.

2. Pour les récipients non rechargeables, voir sous 6.2.1.8.

5.2.1.7 Dispositions spéciales pour le marquage des matières radioactives de la classe 7

5.2.1.7.1 Chaque colis doit porter sur la surface externe de l'emballage l'identification de l'expéditeur ou du destinataire ou des deux à la fois, inscrite de manière lisible et durable.

5.2.1.7.2 Pour chaque colis, autre qu'un colis excepté, le numéro ONU précédé des lettres "UN" et la désignation officielle de transport doivent être inscrits de manière lisible et durable sur la surface externe de

1) Il est permis d'utiliser une des dénominations ci-après à la place du nom technique :

- Pour le No ONU 1078 gaz frigorigère, n.s.a. : mélange F 1, mélange F 2, mélange F 3;
- Pour le No ONU 1060 méthylacétylène et propadiène en mélange stabilisé : mélange P 1, mélange P 2;
- Pour le No ONU 1965 hydrocarbures gazeux liquéfiés, n.s.a. : mélange A ou butane, mélange A01 ou butane, mélange A02 ou butane, mélange A0 ou butane, mélange A1, mélange B1, mélange B2, mélange B, mélange C ou propane.
- Pour le No ONU 1010 Butadiènes, stabilisés : Butadiène-1,2, stabilisé, Butadiène-1,3, stabilisé.

l'emballage. Dans le cas des colis exceptés, seul le numéro ONU, précédé des lettres "UN", est nécessaire.

5.2.1.7.3 Chaque colis d'une masse brute supérieure à 50 kg doit porter sur la surface externe de l'emballage l'indication de sa masse brute admissible de manière lisible et durable.

5.2.1.7.4 Chaque colis conforme à :

- un modèle de colis du type IP-1, de colis du type IP-2 ou de colis du type IP-3 doit porter sur la surface externe de l'emballage la mention "TYPE IP-1", "TYPE IP-2" ou "TYPE IP-3", selon le cas, inscrite de manière lisible et durable;
- un modèle de colis du type A doit porter sur la surface externe de l'emballage la mention "TYPE A" inscrite de manière lisible et durable;
- un modèle de colis du type IP-2, de colis du type IP-3 ou de colis du type A doit porter sur la surface externe de l'emballage, inscrits de manière lisible et durable, l'indicatif de pays attribué pour la circulation internationale des véhicules (Code VRI)²⁾ au pays d'origine du modèle et, soit le nom du fabricant, soit tout autre moyen d'identification de l'emballage spécifié par l'autorité compétente du pays d'origine du modèle.

5.2.1.7.5 Chaque colis conforme à un modèle agréé par l'autorité compétente doit porter sur la surface externe de l'emballage, inscrits de manière lisible et durable :

- la cote attribuée à ce modèle par l'autorité compétente;
- un numéro de série propre à chaque emballage conforme à ce modèle;
- dans le cas des modèles de colis du type B(U) ou du type B(M), la mention "TYPE B(U)" ou "TYPE B(M)"; et
- dans le cas des modèles de colis du type C, la mention "TYPE C".

5.2.1.7.6 Chaque colis conforme à un modèle de colis du type B(U), du type B(M) ou du type C doit porter sur la surface externe du récipient extérieur résistant au feu et à l'eau, d'une manière apparente, le symbole du trèfle illustré par la figure suivante gravé, estampé ou reproduit par tout autre moyen de manière à résister au feu et à l'eau.

Trèfle symbolique. Les proportions sont basées sur un cercle central de rayon X.
La longueur minimale admissible de X est 4 mm.

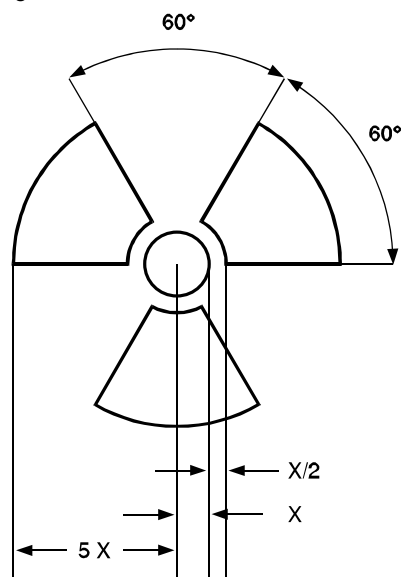

5.2.1.7.7 Lorsque des matières LSA -I ou des objets SCO -I sont contenus dans des récipients ou des matériaux d'emballage et sont transportés sous utilisation exclusive conformément au 4.1.9.2.3, la surface externe de ces récipients ou matériaux d'emballage peut porter la mention "RADIOACTIF LSA -I" ou "RADIOACTIF SCO -I", selon le cas.

5.2.1.7.8 Lorsque le transport international des colis requiert l'approbation du modèle de colis ou de l'expédition par l'autorité compétente, les types d'agrément différant selon les pays, le marquage doit se faire conformément au certificat du pays d'origine du modèle.

5.2.1.8 (Réservé)

2) Signe distinctif en circulation internationale prévu par la Convention de Vienne sur la circulation routière (Vienne 1968).

5.2.1.9 Flèches d'orientation

5.2.1.9.1 Sous réserve des dispositions du 5.2.1.9.2 :

- Les emballages combinés comportant des emballages intérieurs contenant des liquides,
- Les emballages simples munis d'évents, et
- Les récipients cryogéniques conçus pour le transport de gaz liquéfiés réfrigérés,

doivent être clairement marqués par des flèches d'orientation similaires à celles indiquées ci-après ou à celles conformes aux prescriptions de la norme ISO 780 :1985. Elles doivent être apposées sur les deux côtés verticaux opposés du colis et pointer correctement vers le haut. Elles doivent s'inscrire dans un cadre rectangulaire et être de dimensions les rendant clairement visibles en fonction de la taille du colis. Les représenter dans un tracé rectangulaire est facultatif.

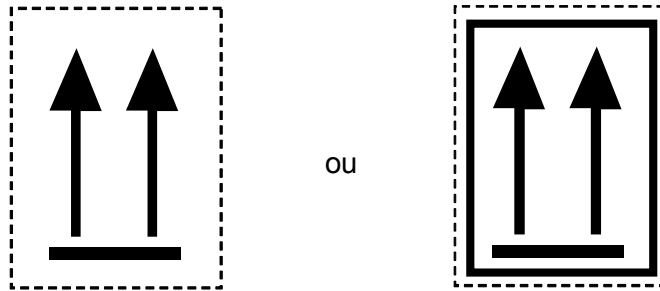

Deux flèches noires ou rouges sur un fond de couleur blanche ou d'une autre couleur suffisamment contrastée.
Le cadre rectangulaire est facultatif.

5.2.1.9.2 Les flèches d'orientation ne sont pas exigées sur les colis contenant :

- Des récipients à pression à l'exception des récipients cryogéniques fermés;
- Des marchandises dangereuses placées dans des emballages intérieurs d'une capacité maximale de 120 ml et comportant entre l'emballage intérieur et l'emballage extérieur suffisamment de matière absorbante pour absorber totalement le contenu liquide;
- Les matières infectieuses de la classe 6.2 placées dans des récipients primaires d'une capacité maximale de 50 ml;
- Des matières radioactives de la classe 7 dans des colis de type IP-2, de type IP-3, de type A, de type B(U), de type B(M) ou de type C; ou
- Des objets qui sont étanches quelle que soit leur orientation (par exemple des thermomètres contenant de l'alcool ou du mercure, des aérosols, etc.).

5.2.1.9.3 Des flèches placées à d'autres fins que pour indiquer l'orientation correcte du colis ne doivent pas être apposées sur un colis dont le marquage est conforme à la présente sous-section.

5.2.2 Etiquetage des colis

NOTA. Aux fins de l'étiquetage les petits conteneurs sont considérés comme des colis.

5.2.2.1 Prescriptions relatives à l'étiquetage

5.2.2.1.1 Pour chaque matière ou objet mentionné au tableau A du chapitre 3.2, les étiquettes indiquées dans la colonne 5 doivent être apposées à moins qu'il n'en soit prévu autrement par une disposition spéciale dans la colonne 6.

5.2.2.1.2 Les étiquettes peuvent être remplacées par des marques de danger indélébiles correspondant exactement aux modèles prescrits.

5.2.2.1.3 - }

5.2.2.1.5 } (réservés)

5.2.2.1.6 Sous réserve des dispositions du 5.2.2.2.1.2, toutes les étiquettes :

- doivent être apposées sur la même surface du colis, si les dimensions du colis le permettent; pour les colis des classes 1 et 7, près de la marque indiquant la désignation officielle de transport;
- doivent être placées sur le colis de façon telle qu'elles ne soient ni couvertes ni masquées par une partie ou un élément quelconque de l'emballage ou par toute autre étiquette ou marque;
- doivent être placées l'une à côté de l'autre lorsque plus d'une étiquette est nécessaire.

Lorsqu'un colis est de forme trop irrégulière ou trop petit pour qu'une étiquette puisse être apposée de manière satisfaisante, celle-ci peut être attachée fermement au colis au moyen d'un cordon ou de tout autre moyen approprié.

5.2.2.1.7 Les GRV d'une capacité supérieure à 450 litres et les grands emballages doivent porter des étiquettes sur deux côtés opposés.

5.2.2.1.8 Prescriptions spéciales pour l'étiquetage des colis de matières et objets explosibles en tant qu'envois militaires

Pour le transport d'envois militaires, au sens du 1.5.2, comme wagon complet ou chargement complet, il n'est pas nécessaire de munir les colis des étiquettes de danger prescrites dans la colonne (5) du tableau A du chapitre 3.2, à condition que les interdictions de chargement en commun prescrites au 7.5.2 sont respectées sur la base de la mention dans le document de transport conformément au 5.4.1.2.1 f).

5.2.2.1.9 Prescriptions spéciales pour l'étiquetage des matières auto-réactives et des peroxydes organiques

- a) L'étiquette conforme au modèle No 4.1 indique en elle-même que le produit peut être inflammable, et une étiquette conforme au modèle No 3 n'est donc pas nécessaire. En outre, une étiquette conforme au modèle No 1 doit être appliquée pour les matières autoréactives du type B, à moins que l'autorité compétente n'accorde une dérogation pour un emballage spécifique, parce qu'elle juge que, d'après les résultats d'épreuve, la matière autoréactive, dans cet emballage, n'a pas un comportement explosif;
- b) L'étiquette conforme au modèle No 5.2 indique en elle-même que le produit peut être inflammable, et une étiquette conforme au modèle No 3 n'est donc pas nécessaire. En outre, les étiquettes ci-après doivent être apposées dans les cas suivants :
 - i) une étiquette conforme au modèle No 1 pour les peroxydes organiques du type B, à moins que l'autorité compétente n'accorde une dérogation pour un emballage spécifique, parce qu'elle juge que, d'après les résultats d'épreuve, le peroxyde organique, dans cet emballage, n'a pas un comportement explosif;
 - ii) une étiquette conforme au modèle No 8 si la matière répond aux critères des groupes d'emballage I ou II pour la classe 8.

Pour les matières autoréactives et les peroxydes organiques nommément mentionnés, les étiquettes à apposer sont indiquées dans les listes du 2.2.41.4 et 2.2.52.4, respectivement.

5.2.2.1.10 Prescriptions spéciales pour l'étiquetage des colis de matières infectieuses

Outre l'étiquette conforme au modèle No 6.2, les colis de matières infectieuses doivent porter toutes les autres étiquettes exigées par la nature du contenu.

5.2.2.1.11 Dispositions spéciales pour l'étiquetage des matières radioactives

5.2.2.1.11.1 Chaque colis, suremballage et conteneur renfermant des matières radioactives, à l'exception du cas prévu au 5.3.1.1.3 pour les grands conteneurs et citernes, doit porter des étiquettes conformes aux modèles Nos 7A, 7B et 7C, selon la catégorie de cet emballage, suremballage ou conteneur (voir 2.2.7.8.4). Les étiquettes doivent être apposées à l'extérieur sur deux côtés opposés pour un colis et sur les quatre côtés pour un conteneur. Chaque suremballage contenant des matières radioactives doit porter au moins deux étiquettes apposées à l'extérieur sur deux côtés opposés. En outre, chaque emballage, suremballage et conteneur renfermant des matières fissiles autres que des matières fissiles exceptées selon 6.4.11.2 doit porter des étiquettes conformes au modèle No 7E; ces étiquettes doivent, le cas échéant, être apposées à côté des étiquettes de matières radioactives. Les étiquettes ne doivent pas recouvrir les marques décrites en 5.2.1. Toute étiquette qui ne se rapporte pas au contenu doit être enlevée ou couverte.

5.2.2.1.11.2 Chaque étiquette conforme aux modèles Nos 7A, 7B et 7C doit porter les renseignements suivants :

- a) Contenu :
 - i) sauf pour les matières FAS-I, le(s) nom(s) du (des) radionucléide(s) indiqué(s) au tableau 2.2.7.7.2.1, en utilisant les symboles qui y figurent. Dans le cas de mélanges de radionucléides, on doit énumérer les nucléides les plus restrictifs, dans la mesure où l'espace disponible sur la ligne le permet. La catégorie de FAS ou d'OCS doit être indiquée à la suite du (des) nom(s) du (des) radionucléide(s). Les mentions "FAS-II", "FAS-III", "OCS-I" et "OCS-II" doivent être utilisées à cette fin;
 - ii) pour les matières FAS-I, seule la mention "FAS-I" est nécessaire; il n'est pas obligatoire de mentionner le nom du radionucléide;
- b) Activité : l'activité maximale du contenu radioactif pendant le transport exprimée en becquerels (Bq) avec le symbole SI en préfixe approprié (voir 1.2.2.1). Pour les matières fissiles, la masse totale en grammes (g), ou en multiples du gramme, peut être indiquée au lieu de l'activité;
- c) Pour les suremballages et les conteneurs, les rubriques "contenu" et "activité" figurant sur l'étiquette doivent donner les renseignements requis aux alinéas a) et b) ci-dessus, respectivement, additionnés pour la totalité du contenu du suremballage ou du conteneur, si ce n'est que, sur les étiquettes des suremballages et conteneurs où sont rassemblés des chargements mixtes de colis de radionucléides différents, ces rubriques peuvent porter la mention "Voir le document de transport";
- d) Indice de transport (TI) : voir sous 2.2.7.6.1.1 et 2.2.7.6.1.2 (la rubrique indice de transport n'est pas requise pour la catégorie I-BLANCHE).

5.2.2.1.11.3 Chaque étiquette conforme au modèle No 7E doit porter l'indice de sûreté-criticité (CSI) indiqué dans le certificat d'approbation de l'arrangement spécial ou le certificat d'agrément du modèle de colis délivré par l'autorité compétente.

5.2.2.1.11.4 Pour les suremballages et les conteneurs, l'indice de sûreté-criticité (CSI) figurant sur l'étiquette doit donner les renseignements requis au 5.2.2.1.11.3 additionnés pour la totalité du contenu fissile du suremballage ou du conteneur.

5.2.2.1.11.5 Lorsque le transport international des colis requiert l'approbation du modèle de colis ou de l'expédition par l'autorité compétente, les types d'agrément différant selon les pays, l'étiquetage doit se faire conformément au certificat du pays d'origine du modèle.

5.2.2.2 Prescriptions relatives aux étiquettes

5.2.2.2.1 Les étiquettes doivent satisfaire aux prescriptions ci-dessous et être conformes, pour la couleur, les signes conventionnels et la forme générale, aux modèles d'étiquettes montrés au 5.2.2.2.2.

NOTA. Dans certains cas, les étiquettes du 5.2.2.2.2 sont montrées avec une bordure extérieure en trait discontinu, comme prévu au 5.2.2.2.1.1. Cette bordure n'est pas nécessaire si l'étiquette est appliquée sur un fond de couleur contrastante.

5.2.2.2.1.1 Toutes les étiquettes doivent avoir la forme d'un carré mis sur la pointe (en losange); elles doivent avoir des dimensions minimales de 100 mm x 100 mm. Elles portent une ligne tracée à 5 mm du bord, de même couleur que le signe conventionnel. Les étiquettes doivent être appliquées sur un fond de couleur contrastante, ou être entourée d'une bordure en trait continu ou discontinu. Si la dimension du colis l'exige, les étiquettes peuvent avoir des dimensions réduites, à condition de rester bien visibles.

5.2.2.2.1.2 Les bouteilles contenant des gaz de la classe 2 peuvent, si cela est nécessaire à cause de leur forme, de leur position et de leur système de fixation pour le transport, porter des étiquettes semblables à celles que prescrit cette section, mais de dimension réduite conformément à la norme ISO 7225 : 1994 "Étiquettes de risque des bouteilles de gaz" pour pouvoir être apposées sur la partie non cylindrique (ogive) de ces bouteilles.

Nonobstant les prescriptions du 5.2.2.1.6 les étiquettes peuvent se recouvrir dans la mesure prévue dans la norme ISO 7225. Cependant, les étiquettes pour le danger principal et les chiffres de toutes les étiquettes de danger doivent être complètement visibles et les signes conventionnels doivent demeurer reconnaissables.

Les récipients à pression pour les gaz de la classe 2, vides, non nettoyés, peuvent être transportés munis d'étiquettes périmées ou endommagées aux fins du remplissage ou de l'examen, selon le cas, et de l'apposition d'une nouvelle étiquette conformément aux règlements en vigueur, ou de l'élimination du récipient à pression.

5.2.2.2.1.3 Les étiquettes sont divisées en moitiés. Sauf pour les divisions 1.4, 1.5 et 1.6, la moitié supérieure des étiquettes est réservée exclusivement au signe conventionnel, et la moitié inférieure au texte, au numéro de classe ou de division et à la lettre de groupe de compatibilité, selon le cas.

NOTA. Pour les étiquettes des classes 1, 2, 3, 5.1, 5.2, 7, 8 et 9, le numéro de la classe respectif doit figurer dans le coin inférieur. Pour les étiquettes des classes 4.1, 4.2, 4.3 et des classes 6.1 et 6.2, seuls les chiffres 4 et 6, respectivement, doivent être portés dans le coin inférieur (voir 5.2.2.2.2).

5.2.2.2.1.4 Sauf pour les divisions 1.4, 1.5 et 1.6, les étiquettes de la classe 1 portent dans leur moitié inférieure le numéro de la division et la lettre du groupe de compatibilité de la matière ou de l'objet. Les étiquettes des divisions 1.4, 1.5 et 1.6 portent dans leur moitié supérieure le numéro de la division, dans leur moitié inférieure la lettre du groupe de compatibilité.

5.2.2.2.1.5 Sur les étiquettes autres que celles de la classe 7, l'espace situé au-dessous du signe conventionnel ne doit pas contenir (en dehors du numéro de la classe) d'autre texte que des indications facultatives sur la nature du risque et les précautions à prendre pour la manutention.

5.2.2.2.1.6 Les signes conventionnels, le texte et les numéros doivent être bien lisibles et indélébiles et doivent figurer en noir sur toutes les étiquettes, sauf :

- a) l'étiquette de la classe 8, sur laquelle le texte éventuel et le numéro de la classe doivent figurer en blanc ;
- b) les étiquettes à fond vert, rouge ou bleu, sur lesquelles le signe conventionnel, le texte et le numéro peuvent figurer en blanc et ;
- c) L'étiquette conforme au modèle No 2.1 apposée sur les bouteilles et cartouches à gaz pour les gaz des Nos ONU 1011, 1075, 1965 et 1978, sur laquelle ils peuvent figurer dans la couleur du récipient si le contraste est suffisant.

5.2.2.2.1.7 Toutes les étiquettes doivent pouvoir être exposées aux intempéries sans dégradation notable.

DANGER DE CLASSE 1
Matières et objets explosibles

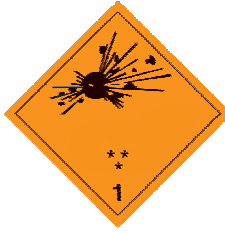

(No 1)
Divisions 1.1, 1.2 et 1.3

Signe conventionnel (bombe explosant) : noir sur fond orange ; chiffre '1' dans le coin inférieur



(No 1.4)
Divisions 1.4



(No 1.5)
Divisions 1.5



(No 1.6)
Divisions 1.6

Chiffres noirs sur fond orange. Ils doivent mesurer environ 30 mm de haut et 5 mm d'épaisseur (pour une étiquette de 100 mm x 100 mm); chiffre '1' dans le coin

** Indication de la division - à laisser en blanc si les propriétés explosives constituent le risque subsidiaire.

* Indication du groupe de compatibilité - à laisser en blanc si les propriétés explosives constituent le risque subsidiaire.

DANGER DE CLASSE 2
Gaz



(No 2.1)
Gaz inflammables



Signe conventionnel (flamme): noir ou blanc [sauf selon 5.2.2.2.1.6c)] sur fond rouge; chiffre '2' dans le coin inférieur.

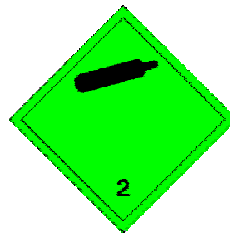

(No 2.2)

Gaz non-inflammables, non toxiques
Signe conventionnel (bouteille à gaz): noir ou blanc sur fond vert; chiffre '2' dans le coin inférieur.



DANGER DE CLASSE 3
Liquide inflammables



(No 2.3)

Signe conventionnel (tête de mort sur deux tibias): noir sur fond blanc; chiffre '2' dans le coin inférieur.



(No 3)

Signe conventionnel (flamme): noir ou blanc sur fond rouge; chiffre '3' dans le coin inférieur.

DANGER DE CLASSE 4.1
Matières solides inflammables,
matières autoréactives et matières
explosibles désensibilisées



(No 4.1)

Signe conventionnel (flamme): noir sur fond blanc, barré de sept bandes verticales rouges; chiffre '4' dans le coin inférieur.

DANGER DE CLASSE 4.2
Matières spontanément
inflammables



(No 4.2)

Signe conventionnel (flamme): noir sur fond blanc (moitié supérieure) et rouge (moitié inférieure); chiffre '4' dans le coin inférieur.

DANGER DE CLASSE 4.3
Matières qui, au contact de l'eau, dégagent des gaz inflammables



(No 4.3)

Signe conventionnel (flamme): noir ou blanc sur fond bleu; chiffre '4' dans le coin inférieur.

DANGER DE CLASSE 5.1
Matières comburantes



(No 5.1)

Signe conventionnel (flamme au dessus d'un cercle) : noir sur fond jaune; chiffre "5.1" dans le coin inférieur.

DANGER DE CLASSE 5.2
Peroxydes organiques

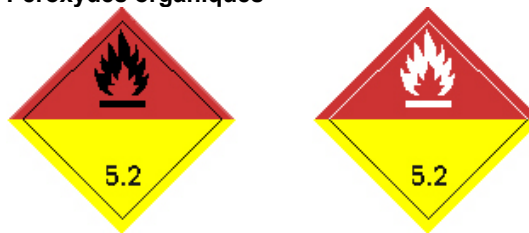

(No 5.2)

Signe conventionnel (flamme) : noir ou blanc sur fond rouge (moitié supérieure) et jaune (moitié inférieure) chiffre "5.2" dans le coin inférieur.

DANGER DE CLASSE 6.1
Matières toxiques



(No 6.1)

Signe conventionnel (tête de mort sur deux tibias): noir sur fond blanc; chiffre '2' dans le coin inférieur.

DANGER DE CLASSE 6.2
Matières infectieuses



(No 6.2)

La moitié inférieure de l'étiquette peut porter les mentions 'MATIÈRES INFECTIEUSES' et 'EN CAS DE DOMMAGE OU DE FUITE AVERTIR IMMÉDIATEMENT LES AUTORITÉS DE LA SANTÉ PUBLIQUE'
Signe conventionnel (trois croissants sur un cercle) et mentions noirs sur fond blanc; chiffre '6' dans le coin inférieur.

DANGER DE CLASSE 7
Matières radioactives



(No 7A)

Catégorie I - Blanche

Signe conventionnel (trèfle) : noir sur fond blanc ;

Texte (obligatoire) : en noir dans la moitié inférieure de l'étiquette :

'RADIOACTIVE'

'CONTENTS...'

'ACTIVITY...'

Chiffre '7' dans le coin inférieur

Le mot 'RADIOACTIVE' doit être suivi d'une barre verticale rouge



(No 7B)

Catégorie II - Jaune

Signe conventionnel (trèfle) : noir sur fond jaune avec bordure blanche (moitié supérieure) et blanc (moitié inférieure) ;

Texte (obligatoire) : en noir dans la moitié inférieure de l'étiquette :

'RADIOACTIVE'

'CONTENTS...'

'ACTIVITY...'

Dans une case à bord noir : 'TRANSPORT INDEX'

Chiffre '7' dans le coin inférieur

Le mot 'RADIOACTIVE' doit être suivi de deux barres verticales rouges ;



(No 7C)

Catégorie III - Jaune

Signe conventionnel (trèfle) : noir sur fond jaune avec bordure blanche (moitié supérieure) et blanc (moitié inférieure) ;

Texte (obligatoire) : en noir dans la moitié inférieure de l'étiquette :

'RADIOACTIVE'

'CONTENTS...'

'ACTIVITY...'

Dans une case à bord noir : 'TRANSPORT INDEX'

Chiffre '7' dans le coin inférieur

Le mot 'RADIOACTIVE' doit être suivi de trois barres verticales rouges ;



(No7E)

Matières fissiles de la classe 7
 fond blanc ;

Texte obligatoire : en noir dans la partie supérieure de l'étiquette : 'FISSILE'

Dans un encadré noir à la partie inférieure de l'étiquette : 'CRITICALITY SAFETY INDEX' ;

Chiffre '7' dans le coin inférieur.

DANGER DE LA CLASSE 8
Matières corrosives



(No 8)

Signe conventionnel (liquides déversés de deux tubes à essai en verre et attaquant une main et un métal) :

noir sur fond blanc (moitié supérieure) ;

et noir avec bordure blanche (moitié inférieure) ;

Chiffre '8' en blanc dans le coin inférieur.

DANGER DE LA CLASSE 9
Matières et objets dangereux divers

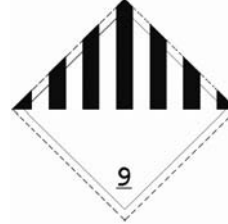

(No 9)

Signe conventionnel (sept lignes verticales dans la moitié supérieure) : noir sur fond blanc ;

Chiffre '9' souligné dans le coin inférieur.

Chapitre 5.3 Placardage (plaques-étiquettes) et signalisations

NOTA. Pour la signalisation et le placardage des conteneurs, CGEM, conteneurs-citernes et citernes mobiles dans le cas d'un transport faisant partie d'une chaîne de transport comprenant un parcours maritime, voir aussi 1.1.4.2.1.

5.3.1 Placardage (plaques-étiquettes)

5.3.1.1 Dispositions générales

5.3.1.1.1 Des plaques-étiquettes doivent être apposées sur les parois extérieures des grands conteneurs, CGEM, conteneurs-citernes, citernes mobiles et wagons selon les prescriptions de la présente section. Les plaques-étiquettes doivent correspondre aux étiquettes prescrites dans la colonne (5) et, le cas échéant, la colonne (6) du tableau A du chapitre 3.2 pour les marchandises dangereuses contenues dans le grand conteneur, CGEM, conteneur-citerne, citerne mobile ou wagon et être conformes aux spécifications du 5.3.1.7. Les plaques-étiquettes doivent être appliquées sur un fond de couleur contrastante, ou être entourées d'une bordure en trait continu ou discontinu.

NOTA. Pour les étiquettes de manœuvre Nos 13 et 15, voir également section 5.3.4

5.3.1.1.2 Pour la classe 1, les groupes de compatibilité ne seront pas indiqués sur les plaques-étiquettes si le wagon ou le grand conteneur contient des matières ou objets relevant de plusieurs groupes de compatibilité.

Les wagons ou grands conteneurs contenant des matières ou objets appartenant à différentes divisions ne porteront que des plaques-étiquettes conformes au modèle de la division la plus dangereuse, l'ordre étant le suivant :

1.1 (la plus dangereuse), 1.5, 1.2, 1.3, 1.6, 1.4 (la moins dangereuse).

Les plaques-étiquettes ne sont pas exigées pour le transport des matières et objets explosibles de la division 1.4, groupe de compatibilité S.

Lorsque des matières du code de classification 1.5 D sont transportées avec des matières ou objets de la division 1.2, le wagon ou le grand conteneur doit porter des plaques-étiquettes indiquant la division 1.1.

Les wagons et les grands conteneurs dans lesquels sont chargés des colis qui sont transportés comme envoi militaires, au sens du 1.5.2, et qui conformément au 5.2.2.1.8 ne sont pas munis d'étiquettes de danger, doivent porter sur leur deux côtés, pour les wagons, et sur les quatre côtés, pour les grands conteneurs, les plaques-étiquettes indiquées dans la colonne (5) du tableau A du chapitre 3.2.

5.3.1.1.3 Pour la classe 7, la plaque-étiquette de risque primaire doit être conforme au modèle No. 7D spécifié au 5.3.1.7.2. Cette plaque-étiquette n'est pas exigée pour les wagons ou grands conteneurs transportant des colis exceptés.

S'il est prescrit d'apposer sur les wagons, grands conteneurs, CGEM, conteneurs-citernes ou citernes mobiles à la fois des étiquettes et des plaques-étiquettes de la classe 7, il est possible d'apposer uniquement des modèles agrandis d'étiquettes correspondant à l'étiquette prescrite, qui feront office à la fois des étiquettes prescrites et des plaques-étiquettes du modèle No 7D.

5.3.1.1.4 Il n'est pas nécessaire d'apposer une plaque-étiquette de risque subsidiaire sur les grands conteneurs, CGEM, conteneurs-citernes, citernes mobiles et wagons qui contiennent des marchandises appartenant à plus d'une classe si le risque correspondant à cette plaque-étiquette est déjà indiqué par une plaque-étiquette de risque principal ou subsidiaire.

5.3.1.1.5 Les plaques-étiquettes qui ne se rapportent pas aux marchandises dangereuses transportées, ou aux restes de ces marchandises, doivent être ôtées ou recouvertes.

5.3.1.2 Placardage des grands conteneurs, CGEM, conteneurs-citernes et citernes mobiles

Les plaques-étiquettes doivent être apposées des deux côtés et à chaque extrémité du grand conteneur, du CGEM, du conteneur-citerne ou de la citerne mobile.

Quand le conteneur-citerne ou la citerne mobile comporte plusieurs compartiments et transporte deux ou plus de deux marchandises dangereuses, les plaques-étiquettes appropriées doivent être apposées des deux côtés en correspondance des compartiments en question et une plaque-étiquette, pour chaque modèle apposé sur chaque côté, aux deux extrémités.

5.3.1.3 Placardage des wagons porteurs de grands conteneurs, CGEM, conteneurs-citernes ou citernes mobiles et des wagons porteurs utilisés en trafic ferroutage

5.3.1.3.1 Si les plaques-étiquettes apposées sur les grands conteneurs, CGEM, conteneurs-citernes ou citernes mobiles ne sont pas visibles de l'extérieur du wagon porteur, les mêmes plaques-étiquettes seront

apposées en outre sur les deux côtés latéraux du wagon. À cette exception près, il n'est pas nécessaire d'apposer de plaques-étiquettes sur le wagon porteur.

- 5.3.1.3.2** Pour les wagons porteurs utilisés en trafic ferroutage, les plaques-étiquettes doivent être apposées des deux côtés latéraux.

Le placardage des wagons porteurs en trafic ferroutage n'est pas nécessaire

- a) dans le cas du système de transport de la chaussée roulante (chargement des camions avec ou sans remorque ainsi que des semi-remorques avec tracteur sur les wagons utilisés pour ce système de transport) ;
- b) pour les autres transports de véhicules-citernes routiers et les véhicules routiers transportant des marchandises dangereuses en vrac ;
- c) pour les transports de véhicules routiers transportant des colis si ces véhicules portent, de manière visible, les plaques-étiquettes correspondant aux colis qu'ils transportent.

- 5.3.1.4 Placardage des wagons pour vrac, wagons-citernes, wagons-batterie et wagons avec citernes amovibles**

Les plaques-étiquettes doivent être apposées sur les deux côtés latéraux du wagon.

Lorsque le wagon-citerne ou la citerne amovible transportée sur le wagon comporte plusieurs compartiments et transporte deux ou plus de deux marchandises dangereuses, les plaques-étiquettes appropriées doivent être apposées des deux côtés en correspondance des compartiments en question. Dans ce cas, toutefois, si les mêmes plaques-étiquettes doivent être apposées sur tous les compartiments, elles seront apposées une fois seulement des deux côtés.

Lorsque plusieurs plaques-étiquettes sont requises pour le même compartiment, ces plaques-étiquettes doivent être apposées l'une à côté de l'autre.

- 5.3.1.5 Placardage des wagons ne transportant que des colis**

Les plaques-étiquettes doivent être apposées sur les deux côtés latéraux.

- 5.3.1.6 Placardage des wagons-citernes, wagons-batterie, conteneurs-citernes, CGEM et citernes mobiles, vides et des wagons et grands conteneurs pour vrac, vides**

Les wagons-citernes, les wagons avec citernes amovibles, les wagons-batterie, les conteneurs-citernes, les CGEM et les citernes mobiles, vides, non nettoyés, non dégazés ou non décontaminés, ainsi que les wagons et les grands conteneurs pour vrac vides, non nettoyés ou non décontaminés, doivent continuer à porter les plaques-étiquettes requises pour le chargement précédent.

- 5.3.1.7 Caractéristiques des plaques-étiquettes**

- 5.3.1.7.1** Sauf en ce qui concerne la plaque-étiquette de la classe 7, comme indiqué en 5.3.1.7.2, une plaque-étiquette doit :

- a) Avoir au moins 250 mm sur 250 mm, avec une ligne de bordure de la même couleur que le signe conventionnel, en retrait de 12,5 mm et parallèle au côté;
- b) Correspondre à l'étiquette pour la marchandise dangereuse en question en ce qui concerne la couleur et le symbole (voir 5.2.2.2);
- c) Porter le numéro ou les chiffres (et pour les marchandises de la classe 1, la lettre du groupe de compatibilité), en chiffres d'au moins 25 mm de haut, prescrits au 5.2.2.2 pour l'étiquette correspondant à la marchandise dangereuse en question.

Les dispositions du 5.2.2.1.2 sont également applicables.

- 5.3.1.7.2** Pour la classe 7, la plaque-étiquette doit avoir 250 mm sur 250 mm au moins avec une ligne de bordure noire en retrait de 5 mm et parallèle au côté et, pour le reste, l'aspect représenté par la figure ci-après (modèle No 7D). Le chiffre "7" doit avoir une hauteur minimale de 25 mm. Le fond de la moitié supérieure de la plaque-étiquette est jaune et celui de la moitié inférieure est blanc; le trèfle et le texte sont noirs. L'emploi du mot "RADIOACTIVE" dans la moitié inférieure est facultatif de sorte que cet espace peut être utilisé pour apposer le numéro ONU relatif à l'envoi.

Plaque-étiquette pour matières radioactives de la classe 7

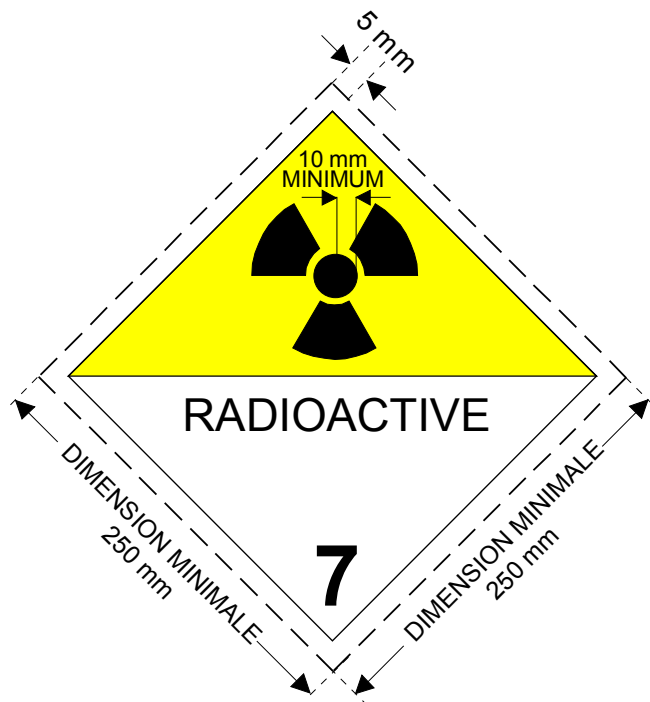

(No 7D)

Signe conventionnel (trèfle) : noir; fond : moitié supérieure jaune, avec bordure blanche, moitié inférieure blanche; le mot RADIOACTIVE ou, à sa place, lorsqu'il est prescrit, le numéro ONU approprié (voir 5.3.2.1.2) doit figurer dans la moitié inférieure; chiffre "7" dans le coin inférieur

5.3.1.7.3 Pour les conteneurs-citernes d'une contenance ne dépassant pas 3 m³, les plaques-étiquettes peuvent être remplacées par des étiquettes conformes au 5.2.2.2.

5.3.1.7.4 Pour les wagons, les plaques-étiquettes pourront être réduites à 150 mm x 150 mm. Dans ce cas, les autres dimensions fixées pour les symboles, lignes, chiffres et lettres ne sont pas applicables.

5.3.2 Signalisation orange

5.3.2.1 Dispositions générales relatives à la signalisation orange

5.3.2.1.1 On apposera, lors du transport de marchandises pour lesquelles dans la colonne (20) du Tableau A du chapitre 3.2 est indiqué un numéro d'identification de danger, de chaque côté latéral

- des wagons-citernes,
- des wagons-batterie,
- des wagons avec citernes amovibles,
- des conteneurs-citernes,
- des CGEM,
- des citernes mobiles,
- des wagons pour vrac,
- des grands et petits conteneurs pour vrac,
- wagons et conteneurs transportant des matières radioactives emballées portant un seul numéro ONU sous utilisation exclusive en l'absence d'autres marchandises dangereuses,

un panneau rectangulaire orange selon 5.3.2.2.1, de manière qu'il soit bien visible. On pourra également apposer cette signalisation de chaque côté latéral des wagons complets constitués de colis contenant une seule et même marchandise.

5.3.2.1.2 Chaque panneau orange doit porter le numéro d'identification du danger indiqué dans la colonne (20) du Tableau A du chapitre 3.2 pour la matière transportée ainsi que le numéro ONU selon 5.3.2.2.2.

Lorsqu'un wagon-citerne, wagon-batterie, wagon avec citernes amovibles, conteneur-citerne, CGEM ou citerne mobile transporte plusieurs matières différentes dans des citernes distinctes ou des compartiments distincts d'une même citerne, l'expéditeur apposera la signalisation de couleur orange prescrite au 5.3.2.1.1, munie des numéros appropriés, de chaque côté des citernes ou compartiments de citernes, parallèlement à l'axe longitudinal du wagon, du conteneur-citerne ou de la citerne mobile et de manière bien visible.

5.3.2.1.3 (Réservé)

5.3.2.1.4 (Réservé)

5.3.2.1.5 Si les panneaux orange prescrits au 5.3.2.1.1 apposés sur les conteneurs, conteneurs-citernes, CGEM ou citernes mobiles ne sont pas bien visibles de l'extérieur du wagon porteur, les mêmes panneaux doivent être apposés en outre sur les deux côtés latéraux du wagon.

5.3.2.1.6 L'apposition du panneau orange sur les wagons porteurs qui sont utilisés pour le trafic ferroutage, n'est pas nécessaire si les véhicules transportés sont munis des panneaux orange prescrits selon l'ADR. Cela ne s'applique pas lorsque les véhicules-citernes ou les unités de transport portent le marquage conformément au 5.3.2.1.3 ou 5.3.2.1.6 de l'ADR.

5.3.2.1.7 Les prescriptions des 5.3.2.1.1 à 5.3.2.1.5 sont également applicables aux

wagons-citernes,

wagons-batterie,

wagons avec citernes amovibles,

conteneurs-citernes,

citernes mobiles et

CGEM,

vides, non nettoyés, non dégazés ou non décontaminés,

ainsi qu'aux wagons pour vrac, grands conteneurs pour vrac et petits conteneurs pour vrac, vides, non nettoyés ou non décontaminés.

5.3.2.1.8 Le panneau orange qui ne se rapporte pas aux marchandises dangereuses transportées, ou aux résidus de ces marchandises, doit être ôté ou recouvert. Si des panneaux sont recouverts, le revêtement doit être total et rester efficace après un incendie d'une durée de 15 minutes.

5.3.2.2 Spécifications concernant les panneaux orange

5.3.2.2.1 Le panneau orange peut être rétroréfléchissant et doit avoir une base de 40 cm et une hauteur de 30 cm; il doit porter un liseré noir de 15 mm.

Le matériau utilisé doit être résistant aux intempéries et garantir une signalisation durable. Le panneau ne doit pas se détacher de sa fixation après un incendie d'une durée de 15 minutes.

Les panneaux prescrits aux 5.3.2.1.2 et 5.3.2.1.5 peuvent être remplacés par une feuille autocollante, une peinture ou tout autre procédé équivalent. Cette signalisation alternative doit être conforme aux spécifications reprises dans la présente sous-section à l'exception des dispositions relative à la résistance au feu mentionnée aux 5.3.2.2.1 et 5.3.2.2.2

NOTA. La couleur orange des panneaux, dans des conditions d'utilisation normales devrait avoir des coordonnées trichromatiques localisées dans la région du diagramme colorimétrique que l'on délimitera en joignant entre eux les points de coordonnées suivants :

Coordonnées trichromatiques des points situés aux angles de la région du diagramme colorimétrique				
X	0,52	0,52	0,578	0,618
y	0,38	0,40	0,422	0,38

Facteur de luminance de la couleur non rétroréfléchissante : $\beta \geq 0,22$ et de la couleur rétroréfléchissante : $\beta > 0,12$.

Centre de référence E, lumière étalon C, incidence normale 45°, divergence 0°.

Coefficient d'intensité lumineuse de la couleur rétroréfléchissante sous un angle d'éclairage de 5° et de divergence 0,2 : minimum 20 candelas par lux et par m².

5.3.2.2.2 Le numéro d'identification de danger et le numéro ONU doivent être constitués de chiffres noirs de 10 cm de haut et de 15 mm d'épaisseur. Le numéro d'identification du danger doit être inscrit dans la partie supérieure du panneau et le numéro ONU dans la partie inférieure; ils doivent être séparés par une ligne noire horizontale de 15 mm d'épaisseur traversant le panneau à mi-hauteur (voir 5.3.2.2.3).

Le numéro d'identification du danger et le numéro ONU doivent être indélébiles et rester visibles après un incendie d'une durée de 15 minutes.

5.3.2.2.3 Exemple de panneau orange portant un numéro d'identification du danger et un numéro ONU

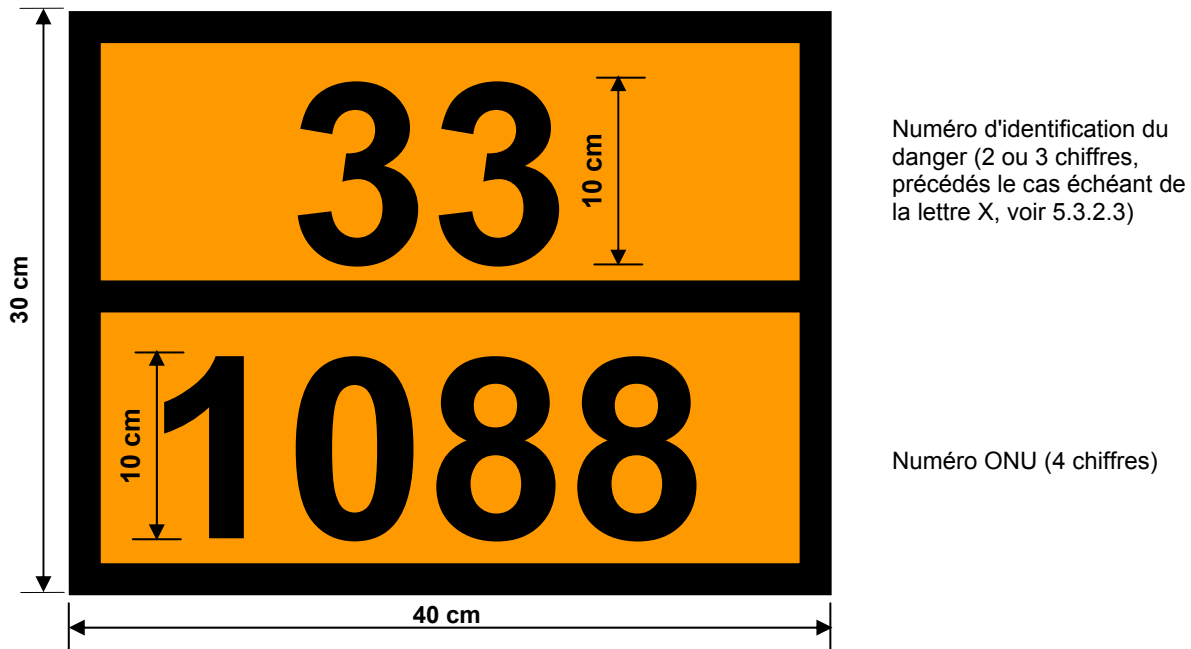

Fond orange.
Bord, ligne horizontale et chiffres noirs,
épaisseur 15 mm.

5.3.2.2.4 Toutes les dimensions indiquées dans cette sous-section peuvent présenter une tolérance de $\pm 10\%$.

5.3.2.3 Signification des numéros d'identification du danger

5.3.2.3.1 Le numéro d'identification du danger pour les matières des classes 2 à 9 comporte deux ou trois chiffres. En général, ils indiquent les dangers suivants :

- 2 Émanation de gaz résultant de pression ou d'une réaction chimique
- 3 Inflammabilité de matières liquides (vapeurs) et gaz ou matière liquide auto-échauffante
- 4 Inflammabilité de matière solide ou matière solide auto-échauffante
- 5 Comburant (favorise l'incendie)
- 6 Toxicité ou danger d'infection
- 7 Radioactivité
- 8 Corrosivité
- 9 Danger de réaction violente spontanée

NOTA. Le danger de réaction violente spontanée au sens du chiffre 9 comprend la possibilité, du fait de la nature de la matière, d'un danger d'explosion, de désagrégation ou d'une réaction de polymérisation suite à un dégagement de chaleur considérable ou de gaz inflammables et/ou toxiques.

Le doublement d'un chiffre indique une intensification du danger afférent.

Lorsque le danger d'une matière peut être indiqué suffisamment par un seul chiffre, ce chiffre est complété par zéro.

Les combinaisons de chiffres suivantes ont cependant une signification spéciale : 22, 323, 333, 362, 382, 423, 44, 446, 462, 482, 539, 606, 623, 642, 823, 842, 90 et 99 (voir 5.3.2.3.2 ci-dessous).

Quand le numéro d'identification du danger est précédé de la lettre "X", cela indique que la matière réagit dangereusement avec l'eau. Pour de telles matières l'eau ne peut être utilisée qu'avec l'agrément d'experts.

Pour les matières et objets de la classe 1, le code de classification selon la colonne (3 b) du Tableau A du chapitre 3.2 sera utilisé comme numéro d'identification du danger. Le code de classification se compose :

- du numéro de la division selon 2.2.1.1.5 et
- de la lettre du groupe de compatibilité selon 2.2.1.1.6.

5.3.2.3.2 Les numéros d'identification du danger indiqués dans la colonne (20) du tableau A du chapitre 3.2 ont la signification suivante :

- 20 gaz asphyxiant ou qui ne présente pas de risque subsidiaire
- 22 gaz liquéfié réfrigéré, asphyxiant
- 223 gaz liquéfié réfrigéré, inflammable
- 225 gaz liquéfié réfrigéré, comburant (favorise l'incendie)
- 23 gaz inflammable
- 238 gaz inflammable, corrosif
- 239 gaz inflammable, pouvant produire spontanément une réaction violente
- 25 gaz comburant (favorise l'incendie)
- 26 gaz toxique
- 263 gaz toxique, inflammable
- 265 gaz toxique et comburant (favorise l'incendie)
- 268 gaz toxique et corrosif
- 28 gaz corrosif
- 285 gaz corrosif, comburant
- 30 matière liquide inflammable (point d'éclair de 23 °C à 60 °C, valeurs limites comprises) ou matière liquide inflammable ou matière solide à l'état fondu ayant un point d'éclair supérieur à 60 °C, chauffée à une température égale ou supérieure à son point d'éclair, ou matière liquide auto-échauffante
- 323 matière liquide inflammable réagissant avec l'eau en dégageant des gaz inflammables
- X323 matière liquide inflammable réagissant dangereusement avec l'eau en dégageant des gaz inflammables³⁾
- 33 matière liquide très inflammable (point d'éclair inférieur à 23 °C)
- 333 matière liquide pyrophorique
- X333 matière liquide pyrophorique réagissant dangereusement avec l'eau³⁾
- 336 matière liquide très inflammable et toxique
- 338 matière liquide très inflammable et corrosive
- X338 matière liquide très inflammable et corrosive, réagissant dangereusement avec l'eau³⁾
- 339 matière liquide très inflammable, pouvant produire spontanément une réaction violente
- 36 matière liquide inflammable (point d'éclair de 23 °C à 60 °C, valeurs limites comprises), présentant un degré mineur de toxicité, ou matière liquide auto-échauffante et toxique
- 362 matière liquide inflammable, toxique, réagissant avec l'eau en émettant des gaz inflammables
- X362 matière liquide inflammable, toxique, réagissant dangereusement avec l'eau en dégageant des gaz inflammables³⁾
- 368 matière liquide inflammable, toxique et corrosive
- 38 matière liquide inflammable (point d'éclair de 23 °C à 60 °C, valeurs limites comprises), présentant un degré mineur de corrosivité, ou matière liquide auto-échauffante et corrosive
- 382 matière liquide inflammable, corrosive, réagissant avec l'eau en dégageant des gaz inflammables
- X382 matière liquide inflammable, corrosive, réagissant dangereusement avec l'eau en dégageant des gaz inflammables³⁾
- 39 liquide inflammable, pouvant produire spontanément une réaction violente
- 40 matière solide inflammable ou matière autoréactive ou matière auto-échauffante
- 423 matière solide réagissant avec l'eau en dégageant des gaz inflammables
- X423 matière solide inflammable, réagissant dangereusement avec l'eau en dégageant des gaz inflammables³⁾
- 43 matière solide spontanément inflammable (pyrophorique)
- 44 matière solide inflammable qui, à une température élevée, se trouve à l'état fondu
- 446 matière solide inflammable et toxique qui, à une température élevée, se trouve à l'état fondu
- 46 matière solide inflammable ou auto-échauffante, toxique
- 462 matière solide toxique, réagissant avec l'eau en dégageant des gaz inflammables

3) L'eau ne doit pas être utilisée, sauf sur autorisation des experts.

- X462 matière solide, réagissant dangereusement avec l'eau, en dégageant des gaz toxiques ³⁾
- 48 matière solide inflammable ou auto-échauffante, corrosive
- 482 matière solide corrosive, réagissant avec l'eau en dégageant des gaz inflammables
- X482 matière solide, réagissant dangereusement avec l'eau, en dégageant des gaz corrosifs ³⁾
- 50 matière comburante (favorise l'incendie)
- 539 peroxyde organique inflammable
- 55 matière très comburante (favorise l'incendie)
- 556 matière très comburante (favorise l'incendie), toxique
- 558 matière très comburante (favorise l'incendie) et corrosive
- 559 matière très comburante (favorise l'incendie) pouvant produire spontanément une réaction violente
- 56 matière comburante (favorise l'incendie), toxique
- 568 matière comburante (favorise l'incendie), toxique, corrosive
- 58 matière comburante (favorise l'incendie), corrosive
- 59 matière comburante (favorise l'incendie) pouvant produire spontanément une réaction violente
- 60 matière toxique ou présentant un degré mineur de toxicité
- 606 matière infectieuse
- 623 matière toxique liquide, réagissant avec l'eau, en dégageant des gaz inflammables
- 63 matière toxique et inflammable (point d'éclair de 23 °C à 60 °C, valeurs limites comprises)
- 638 matière toxique et inflammable (point d'éclair de 23 °C à 60 °C, valeurs limites comprises) et corrosive
- 639 matière toxique et inflammable (point d'éclair égal ou inférieur à 60 °C), pouvant produire spontanément une réaction violente
- 64 matière toxique solide, inflammable ou auto-échauffante
- 642 matière toxique solide, réagissant avec l'eau en dégageant des gaz inflammables
- 65 matière toxique et comburante (favorise l'incendie)
- 66 matière très toxique
- 663 matière très toxique et inflammable (point d'éclair égal ou inférieur à 60°C)
- 664 matière très toxique solide, inflammable ou auto-échauffante
- 665 matière très toxique et comburante (favorise l'incendie)
- 668 matière très toxique et corrosive
- 669 matière très toxique, pouvant produire spontanément une réaction violente
- 68 matière toxique et corrosive
- 69 matière toxique ou présentant un degré mineur de toxicité, pouvant produire spontanément une réaction violente
- 70 matière radioactive
- 78 matière radioactive, corrosive
- 80 matière corrosive ou présentant un degré mineur de corrosivité
- X80 matière corrosive ou présentant un degré mineur de corrosivité réagissant dangereusement avec l'eau³⁾
- 823 matière corrosive liquide, réagissant avec l'eau en dégageant des gaz inflammables
- 83 matière corrosive ou présentant un degré mineur de corrosivité et inflammable (point d'éclair de 23 °C à 60 °C, valeurs limites comprises)
- X83 matière corrosive ou présentant un degré mineur de corrosivité et inflammable (point d'éclair de 23°C à 60 °C, valeurs limites comprises) réagissant dangereusement avec l'eau ³⁾
- 839 matière corrosive ou présentant un degré mineur de corrosivité et inflammable (point d'éclair de 23 °C à 60 °C, valeurs limites comprises), pouvant produire spontanément une réaction violente
- X839 matière corrosive ou présentant un degré mineur de corrosivité et inflammable (point d'éclair de 23 °C à 60 °C, valeurs limites comprises), pouvant produire spontanément une réaction violente et réagissant dangereusement avec l'eau³⁾
- 84 matière corrosive solide, inflammable ou autoéchauffante
- 842 matière corrosive solide, réagissant avec l'eau en dégageant des gaz inflammables
- 85 matière corrosive ou présentant un degré mineur de corrosivité et comburante (favorise l'incendie)
- 856 matière corrosive ou présentant un degré mineur de corrosivité et comburante (favorise l'incendie) et toxique
- 86 matière corrosive ou présentant un degré mineur de corrosivité et toxique
- 88 matière très corrosive
- X88 matière très corrosive réagissant dangereusement avec l'eau ³⁾

- 883 matière très corrosive et inflammable (point d'éclair de 23 °C à 60 °C, valeur limites comprises)
- 884 matière très corrosive solide, inflammable ou auto-échauffante
- 885 matière très corrosive et comburante (favorise l'incendie)
- 886 matière très corrosive et toxique
- X886 matière très corrosive et toxique, réagissant dangereusement avec l'eau ³⁾
- 89 matière corrosive ou présentant un degré mineur de corrosivité pouvant produire spontanément une réaction violente
- 90 matière dangereuse du point de vue de l'environnement, matières dangereuses diverses
- 99 matières dangereuses diverses transportées à chaud

5.3.3 Marque pour les matières transportées à chaud

Les wagons-citernes, conteneurs-citernes, citernes mobiles, wagons ou grands conteneurs spéciaux ou wagons ou grands conteneurs spécialement aménagés, pour lesquels une marque pour les matières transportées à chaud est exigée conformément à la disposition spéciale 580 lorsqu'elle est indiquée dans la colonne (6) du tableau A du chapitre 3.2, doivent porter de chaque côté latéral, dans le cas de wagons et sur les quatre côtés, dans le cas de grands conteneurs, conteneurs-citernes et citernes mobiles, une marque de forme triangulaire dont les côtés mesurent au moins 250 mm et qui doit être représentée en rouge comme indiqué ci-après:



5.3.4 Etiquettes de manœuvre Nos 13 et 15

5.3.4.1 Dispositions générales

Les dispositions générales du 5.3.1.1.1, 5.3.1.1.5, 5.3.1.3 à 5.3.1.6 s'appliquent également aux étiquettes de manœuvre Nos 13 et 15.

En lieu et place des étiquettes de manœuvre on peut apposer des marques de manœuvre indélébiles correspondant exactement aux modèles prescrits. Cette marque peut ne représenter que le ou les triangles rouges avec point d'exclamation en noir (d'au moins 100 mm de base sur 70 mm de hauteur).

5.3.4.2 Caractéristiques des étiquettes de manœuvre Nos 13 et 15

Les étiquettes de manœuvre Nos 13 et 15 auront la forme d'un rectangle au moins de format A7 (74 mm x 105mm).

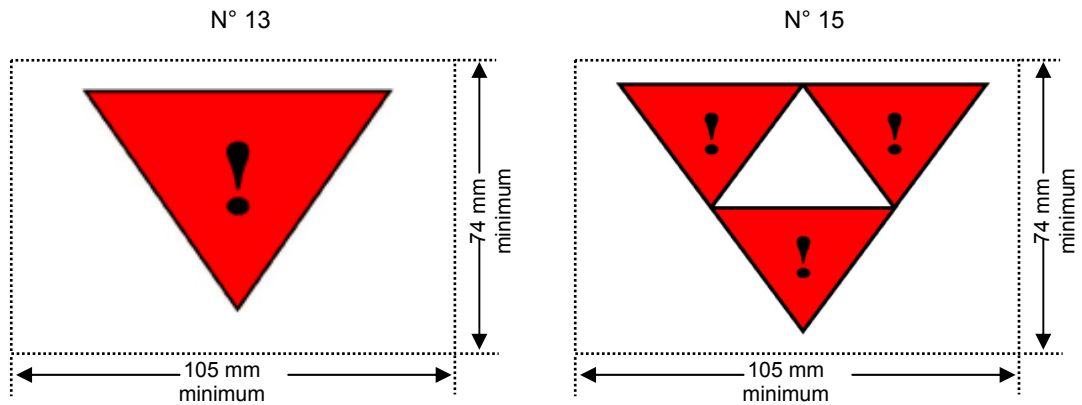

Triangle rouge avec un point d'exclamation en noir, sur fond blanc

À manœuvrer avec précaution

Triage par lancement ou par gravité interdit. Doit être accompagné par un engin moteur. Ne doit pas tamponner, ni être tamponné

Trois triangles rouges avec un point d'exclamation noir

5.3.5 Bande orange

Les wagons-citernes destinés au transport des gaz liquéfiés, liquéfiés réfrigérés ou dissous doivent être marqués d'une bande non rétro réfléchissante orange⁴⁾ continue d'environ 30 cm de large, entourant la citerne à mi-hauteur.

4) voir 5.3.2.2.1, NOTA.

Chapitre 5.4 Documentation

5.4.0 Tout transport de marchandises, réglementé par le RID, doit être accompagné de la documentation prescrite dans le présent chapitre, selon qu'il convient, sauf s'il y a exemption en vertu du 1.1.3.1 à 1.1.3.5.

NOTA. Il est admis de recourir aux techniques de traitement électronique de l'information (TEI) ou d'échange de données informatisées (EDI) pour faciliter l'établissement des documents ou les remplacer, à condition que les procédures utilisées pour la saisie, le stockage et le traitement des données électroniques permettent de satisfaire, de manière au moins équivalente à l'utilisation de documents sur papier, aux exigences juridiques en matière de force probante et de disponibilité des données en cours de transport.

5.4.1 Document de transport pour les marchandises dangereuses et informations y relatives

NOTA. Par document de transport on comprend le document de transport selon le contrat de transport ou tout autre document de transport répondant aux dispositions de cette section.

5.4.1.1 Renseignements généraux qui doivent figurer dans le document de transport

5.4.1.1.1 Outre la croix qui doit être portée dans la case prévue à cet effet, le ou les documents de transport doivent fournir les renseignements suivants pour toute matière ou objet présenté au transport :

- a) le numéro ONU précédé des lettres " UN "
- b) La désignation officielle de transport, complétée, le cas échéant (voir 3.1.2.8.1) avec le nom technique entre parenthèses (voir 3.1.2.8.1.1), déterminée conformément au 3.1.2;
- c) - Pour les matières et objets de la classe 1 : le code de classification mentionné dans la colonne (3b) du tableau A du chapitre 3.2.

Si dans la colonne (5) du tableau A du chapitre 3.2 figurent des numéros de modèles d'étiquettes autres que celles des modèles 1, 1.4, 1.5, 1.6, 13 ou 15 ces numéros de modèle d'étiquettes doivent suivre entre parenthèses le code de classification.

- Pour les matières radioactives de la classe 7, le numéro de classe, à savoir : "7".

NOTA. Pour les matières radioactives présentant un risque subsidiaire, voir également la disposition spéciale 172 du chapitre 3.3.

- Pour les matières et objets des autres classes : les numéros de modèles d'étiquettes différentes du numéro 13 qui figurent dans la colonne (5) du tableau A du chapitre 3.2. Dans le cas de plusieurs numéros de modèles, les numéros qui suivent le premier doivent être indiqués entre parenthèses. Pour les matières et objets pour lesquels aucun modèle d'étiquette n'est indiqué dans la colonne 5 du Tableau A du chapitre 3.2, à l'exception de l'étiquette de manœuvre du modèle 13, il faut indiquer en lieu et place leur classe selon la colonne 3a.
- d) le cas échéant, le groupe d'emballage attribué à la matière pouvant être précédé des lettres "GE" (par exemple, "GE II") ou des initiales correspondant aux mots "Groupe d'emballage" dans les langues utilisées conformément au 5.4.1.5.4.1;

NOTA. Pour les matières radioactives de la classe 7 présentant un risque subsidiaire, voir disposition spéciale 172b) au Chapitre 3.3.

- e) le nombre et la description des colis lorsque cela s'applique [v. aussi art. 7, § 1 h) et i) CIM]. Les codes d'emballage de l'ONU ne peuvent être utilisés que pour compléter la description de la nature du colis (par exemple une caisse (4G));
- f) la quantité totale de chaque marchandise dangereuse caractérisée par son numéro ONU, sa désignation officielle de transport et un groupe d'emballage (exprimée en volume ou en masse brute, ou en masse nette selon le cas);
- g) le nom et l'adresse de l'expéditeur [v. aussi art. 7, § 1 b) CIM] ;
- h) le nom et l'adresse du/des destinataire(s) [v. aussi art. 7 § 1 g) CIM];
- i) une déclaration conforme aux dispositions de tout accord particulier;
- j) Lorsqu'une signalisation conformément au 5.3.2.1 est requise, le numéro d'identification du danger doit précéder le numéro ONU.

Le numéro d'identification du danger doit également être indiqué lorsque des wagons complets constitués de colis contenant une seule et même marchandise sont munis d'une signalisation selon 5.3.2.1.

L'emplacement et l'ordre dans lequel les renseignements doivent apparaître dans le document de transport peuvent être librement choisis. Cependant a), b), c), d) doivent apparaître dans l'ordre listé ci-dessus (c'est-à-dire a), b), c), d)) sans éléments d'information intercalés, sauf ceux prévus dans le RID.

Exemples de description autorisée de marchandise dangereuse :

"UN 1098 ALCOOL ALLYLIQUE, 6.1 (3), I" ou

" UN 1098 ALCOOL ALLYLIQUE, 6.1 (3), GE I"

Lorsqu'une signalisation conformément au 5.3.2.1 est requise, a), b), c), d) et j) doivent apparaître dans l'ordre j), a), b), c), d), sans éléments d'information intercalés, sauf ceux prévus dans le RID.

Exemples de description autorisée de marchandise dangereuse en tenant compte de la signalisation conformément au 5.3.2.1 :

"663, UN 1098 ALCOOL ALLYLIQUE, 6.1 (3), I" ou

"663, UN 1098 ALCOOL ALLYLIQUE, 6.1 (3), GE I".

5.4.1.1.2 Les renseignements exigés dans le document de transport doivent être lisibles.

Bien qu'il soit fait usage de lettres majuscules au chapitre 3.1 et au tableau A du chapitre 3.2 pour indiquer les éléments qui doivent faire partie de la désignation officielle de transport, et bien que des lettres majuscules et des lettres minuscules soient utilisées dans le présent chapitre pour indiquer les renseignements exigés dans le document de transport, l'usage de majuscules ou de minuscules pour inscrire ces renseignements dans le document de transport peut être librement choisi.

5.4.1.1.3 Dispositions particulières relatives aux déchets

Si des déchets contenant des marchandises dangereuses (autres que des déchets radioactifs) sont transportés, la désignation officielle de transport doit être précédée du mot "DÉCHET[S]", à moins que ce terme fasse déjà partie de la désignation officielle de transport, par ex.

" DECHET, UN 1230 METHANOL 3 (6.1), II " ou

" DÉCHET, UN 1230 MÉTHANOL, 3 (6.1), GE II " ou

" DECHET, UN 1993 LIQUIDE INFLAMMABLE, N.S.A. (toluène et alcool éthylique) 3, II " ou

" DÉCHET, UN 1993 LIQUIDE INFLAMMABLE, N.S.A. (toluène et alcool éthylique), 3, GE II ".

5.4.1.1.4 Dispositions particulières relatives aux marchandises dangereuses emballées en quantités limitées

Pour le transport de marchandises dangereuses emballées en quantités limitées selon le chapitre 3.4, aucune indication n'est requise dans le document de transport.

5.4.1.1.5 Dispositions particulières relatives aux emballages de secours

Lorsque des marchandises dangereuses sont transportées dans un emballage de secours, les mots "EMBALLAGE DE SECOURS" doivent être ajoutés après la désignation des marchandises dans le document de transport.

5.4.1.1.6 Dispositions particulières relatives aux moyens de rétention vides non nettoyés

5.4.1.1.6.1 Pour les moyens de rétention vides, non nettoyés, contenant des résidus de marchandises dangereuses autres que celles de la classe 7, les mots "VIDE, NON NETTOYÉ" ou "RÉSIDUS, CONTENU ANTÉRIEUR" doivent être indiqués avant ou après la désignation officielle de transport requise au 5.4.1.1.1 b). En outre, 5.4.1.1.1 f) ne s'applique pas.

5.4.1.1.6.2 Les dispositions particulières du 5.4.1.1.6.1 peuvent être remplacées par les dispositions du 5.4.1.1.6.2.1 ou 5.4.1.1.6.2.2, comme approprié.

5.4.1.1.6.2.1 Pour les emballages vides, non nettoyés, contenant des résidus de marchandises dangereuses autres que celles de la classe 7, y compris les récipients à gaz vides non nettoyés de capacité ne dépassant pas 1000 litres les mentions à porter conformément aux 5.4.1.1.1 a), b), c), d), e), f) et j) sont remplacées par "EMBALLAGE VIDE", "RÉCIPIENT VIDE", "GRV VIDE" ou "GRAND EMBALLAGE VIDE", selon le cas, suivie de l'information relative aux dernières marchandises chargées, comme prescrit au 5.4.1.1.1 c).

Exemple : "EMBALLAGE VIDE, 6.1 (3)".

En outre, dans ce cas, si les dernières marchandises dangereuses sont des marchandises de la classe 2, les informations, prescrites au 5.4.1.1.1 c) peuvent être remplacées par le numéro de la classe "2".

5.4.1.1.6.2.2 Pour les moyens de rétention vides non nettoyés, autres que les emballages, contenant des résidus de marchandises dangereuses autres que celles de la classe 7, ainsi que pour les récipients à gaz vides non nettoyés de capacité supérieure à 1000 litres les mentions à porter conformément aux 5.4.1.1.1 a) à d) et j) sont précédés de "WAGON-CITERNE VIDE", "VÉHICULE-CITERNE VIDE", "CITERNE AMOVIBLE VIDE", "CITERNE DEMONTABLE VIDE", "WAGON-BATTERIES VIDE", "VÉHICULE-BATTERIE VIDE", "CITERNE MOBILE VIDE", "CONTENEUR-CITERNE VIDE", "CGEM VIDE", "WAGON VIDE", "VÉHICULE VIDE", "CONTENEUR VIDE" ou "RÉCIPIENT VIDE", selon le cas, suivie des mots "DERNIÈRE MARCHANDISE CHARGÉE :". En outre, 5.4.1.1.1 f) ne s'applique pas.

Exemple :

"WAGON-CITERNE VIDE, DERNIERE MARCHANDISE CHARGÉE : 663 UN 1098 ALCOOL ALLYLIQUE, 6.1 (3), I".

"WAGON-CITERNE VIDE, DERNIERE MARCHANDISE CHARGÉE : 663 UN 1098 ALCOOL ALLYLIQUE, 6.1 (3), GE I".

5.4.1.1.6.2.3 (Réservé)

- 5.4.1.1.6.3 a) Lorsque des citernes, des wagons-batteries, des véhicules-batteries ou des CGEM vides, non nettoyés, sont transportés vers l'endroit approprié le plus proche où le nettoyage ou la réparation peut avoir lieu, conformément aux dispositions du 4.3.2.4.3, la mention supplémentaire suivante doit être incluse dans le document de transport : « TRANSPORT SELON 4.3.2.4.3 ».
- b) Lorsque des wagons, des véhicules ou des conteneurs vides, non nettoyés sont transportés vers l'endroit approprié le plus proche où la réparation peut avoir lieu, conformément aux dispositions du 7.5.8.1, la mention supplémentaire suivante doit être incluse dans le document de transport : « TRANSPORT SELON 7.5.8.1 ».

5.4.1.1.7 Dispositions particulières⁵⁾ relatives aux transports dans une chaîne de transport comportant un parcours maritime ou aérien

Pour les transports selon 1.1.4.2.1, le document de transport doit porter la mention suivante :

"TRANSPORT SELON 1.1.4.2.1".

5.4.1.1.8 (Réservé)

5.4.1.1.9 Dispositions particulières relatives au trafic ferroutage

Pour le transport de citernes ou de marchandises dangereuses en vrac qui, conformément aux 5.3.2.1.4 à 5.3.2.1.6 de l'ADR, doivent porter des panneaux, le numéro d'identification du danger doit en outre être inscrit avant la désignation de la marchandise dans le document de transport.

Les consignes écrites prescrites selon 5.4.3 de l'ADR doivent être jointes au document de transport.

5.4.1.1.10 (réservé)

5.4.1.1.11 Dispositions particulières relatives à l'utilisation des GRV après l'expiration de l'épreuve ou l'inspection périodique

Pour les transports selon 4.1.2.2, le document de transport doit porter la mention suivante : "TRANSPORT SELON 4.1.2.2".

5.4.1.1.12 Dispositions particulières relatives aux transports conformément aux mesures transitoires

Pour les transports selon 1.6.1.1, le document de transport doit porter la mention suivante :

"TRANSPORT SELON LE RID APPLICABLE AVANT LA 1^{er} JANVIER 2007."

5.4.1.1.13 (réservé)

5.4.1.1.14 Dispositions spéciales pour les matières transportées à chaud

Si la désignation officielle de transport pour une matière transportée ou présentée au transport à l'état liquide à une température égale ou supérieure à 100 °C, ou à l'état solide à une température égale ou supérieure à 240 °C, n'indique pas qu'il s'agit d'une matière transportée à chaud (par exemple, par la présence des termes "FONDU(E)" ou "TRANSPORTÉ(E) À CHAUD" en tant que partie de la désignation officielle de transport), la mention "À HAUTE TEMPÉRATURE" doit figurer juste après la désignation officielle de transport.

5.4.1.1.15 (Réservé)

5) Lors de transports dans une chaîne de transport comportant un transport maritime ou aérien, une copie des documents utilisés (p. ex. la formule cadre pour le transport multimodal de marchandises dangereuses selon la section 5.4.4), pour le transport maritime ou aérien, peuvent être joints au document de transport. Ces documents doivent avoir la même grandeur que le document de transport. Lorsque la formule cadre pour le transport multimodal de marchandises dangereuses selon la section 5.4.4 est jointe au document de transport, il est permis de ne pas reprendre, dans le document de transport, les renseignements relatifs aux marchandises dangereuses figurant déjà dans cette formule cadre, mais de renvoyer à cette feuille complémentaire dans la case correspondante du document de transport.

5.4.1.1.16 Renseignements exigés conformément à la disposition spéciale 640 du chapitre 3.3

Lorsqu'il est prescrit par la disposition spéciale 640 du chapitre 3.3, le document de transport doit porter la mention "DISPOSITION SPECIALE 640X" où "X" est la lettre majuscule qui apparaît après la référence à la disposition spéciale 640 dans la colonne (6) du tableau A du chapitre 3.2."

5.4.1.1.17 Dispositions spéciales pour le transport de matières solides en vrac dans des conteneurs conformément au 6.11.4

Lorsque des matières solides sont transportées en vrac dans des conteneurs conformément au 6.11.4, l'indication ci-après doit figurer sur le document de transport (voir le NOTA au début du 6.11.4).

« CONTENEUR POUR VRAC BK(X) AGREE PAR L'AUTORITE COMPETENTE DE ... ».

5.4.1.2 Renseignements additionnels ou spéciaux exigés pour certaines classes

5.4.1.2.1 Dispositions particulières pour la classe 1

- a) En plus des indications selon 5.4.1.1.1, l'indication de la masse nette de matière explosible en kg doit être portée dans le document de transport; Pour les wagons complets ou chargements complets, le document de transport doit porter l'indication du nombre de colis, de la masse en kg de chaque colis ainsi que de la masse totale nette en kg de la matière explosible.
- b) En cas d'emballage en commun de deux marchandises différentes, la désignation de la marchandise dans le document de transport doit indiquer les numéros ONU et les désignations officielles de transport imprimées en capitales dans les colonnes (1) et (2) du tableau A du chapitre 3.2 des deux matières ou des deux objets. Si plus de deux marchandises différentes sont réunies dans un même colis selon les dispositions relatives à l'emballage en commun indiquées au 4.1.10, dispositions spéciales MP1, MP2 et MP20 à MP24, le document de transport doit porter sous la désignation des marchandises les numéros ONU de toutes les matières et objets contenus dans le colis sous la forme "MARCHANDISES DES NUMEROS ONU ...";
- c) Pour le transport de matières et objets affectés à une rubrique n.s.a. ou à la rubrique N° ONU 0190 ECHANTILLONS D'EXPLOSIFS, ou emballés selon l'instruction d'emballage P101 du 4.1.4.1, une copie de l'accord de l'autorité compétente avec les conditions de transport doit être jointe au document de transport. Il sera rédigé dans une langue officielle du pays d'expédition et, en outre, si cette langue n'est pas le français, l'allemand, l'italien ou l'anglais, en français, en allemand, en italien ou en anglais, à moins que des accords conclus entre les pays intéressés au transport n'en disposent autrement.
- d) Si des colis contenant des matières et objets des groupes de compatibilité B et D sont chargés en commun dans le même wagon selon les dispositions du 7.5.2.2, une copie de l'agrément de l'autorité compétente du compartiment séparé ou système spécial de contenant de protection selon le 7.5.2.2., note de bas de page 1), doit être joint au document de transport. Il doit être rédigé dans une langue officielle du pays de départ et aussi, si cette langue n'est pas l'anglais, le français, l'allemand ou l'italien, en anglais, en français, en allemand ou en italien, à moins que les accords, s'il en existe, conclus entre les pays intéressés au transport n'en disposent autrement;
- e) Lorsque des matières ou objets explosibles sont transportés dans des emballages conformes à l'instruction d'emballage P101, le document de transport doit porter la mention "EMBALLAGE APPROUVE PAR L'AUTORITE COMPETENTE DE... (le signe distinctif de l'Etat utilisé pour les véhicules automobiles en circulation internationale pour lequel l'autorité compétente exerce son mandat)" (voir 4.1.4.1, instruction d'emballage P101).
- f) Dans le cas d'envois militaires, au sens du 1.5.2, les désignations prescrites par l'autorité militaire compétente peuvent être utilisées en lieu et place des désignations selon le Tableau A, chapitre 3.2.
Pour le transport d'envois militaires auxquels s'appliquent les conditions dérogatoires selon 5.2.1.5, 5.2.2.1.8, 5.3.1.1.2 et 7.2.4 disposition spéciale W2 le document de transport doit en outre porter la mention "ENVOI MILITAIRE".
- g) Lorsque des artifices de divertissement des Nos ONU 0333, 0334, 0335, 0336 et 0337 sont transportés, le document de transport doit porter la mention : "CLASSEMENT RECONNU PAR L'AUTORITE COMPETENTE DE..." (État visé dans la disposition spéciale 645 du 3.3.1).

NOTA. La dénomination commerciale ou technique des marchandises peut être ajoutée à titre de complément à la désignation officielle de transport dans le document de transport.

5.4.1.2.2 Dispositions additionnelles pour la classe 2

- a) Pour le transport de mélanges (voir 2.2.2.1.1) en wagons-citernes, wagons avec citernes amovibles, wagons-batterie, citernes mobiles, conteneurs-citernes ou CGEM, la composition du mélange en pourcentage du volume ou en pourcentage de la masse doit être indiquée. Il n'est pas nécessaire d'indiquer les constituants du mélange de concentration inférieure à 1 % (voir aussi 3.1.2.8.1.2);
- b) Pour le transport de bouteilles, tubes, fûts à pression, récipients cryogéniques et cadres de bouteilles dans les conditions du 4.1.6.10, la mention suivante doit être portée dans le document de transport : "TRANSPORT SELON 4.1.6.10".

- c) Pour le transport des wagons-citernes qui ont été remplis à l'état non nettoyé, il faut indiquer dans le document de transport, comme masse de marchandise, la somme obtenue en additionnant la masse de remplissage et le reste du chargement, laquelle correspond à la masse totale du wagon-citerne rempli déduction faite de la tare inscrite. Une mention "MASSE REMPLIE ... KG" peut en outre être indiquée.
- d) Pour les wagons-citernes, les citernes mobiles et les conteneurs-citernes contenant des gaz liquéfiés réfrigérés, l'expéditeur portera sur le document de transport la mention suivante :
LE RÉSERVOIR EST GARANTI ISOLÉ POUR QUE LES SOUPAPES DE SECURITE NE PUISSENT PAS S'OUVRIRE AVANT LE ... (date acceptée par le transporteur) ".

5.4.1.2.3 Dispositions additionnelles relatives aux matières autoréactives de la classe 4.1 et aux peroxydes organiques de la classe 5.2

5.4.1.2.3.1 (réservé)

5.4.1.2.3.2 Pour certaines matières autoréactives de la classe 4.1 et pour certains peroxydes organiques de la classe 5.2, lorsque l'autorité compétente a admis l'exemption de l'étiquette conforme au modèle No 1 pour un emballage spécifique (voir 5.2.2.1.9), une mention à cet égard doit figurer dans le document de transport, comme suit : "L'ETIQUETTE CONFORME AU MODELE N° 1 N'EST PAS EXIGÉE".

5.4.1.2.3.3 Lorsque des matières autoréactives et des peroxydes organiques sont transportés dans des conditions où un agrément est requis (pour les matières autoréactives voir 2.2.41.1.13 et 4.1.7.2.2, pour les peroxydes organiques voir 2.2.52.1.8, 4.1.7.2.2 et disposition spéciale TA2 du 6.8.4), une mention à cet égard doit figurer dans le document de transport, par exemple

"TRANSPORT SELON LE 2.2.52.1.8".

Une copie de l'agrément de l'autorité compétente accompagnée des conditions de transport doit être jointe au document de transport. Il doit être rédigé dans une langue officielle du pays de départ et aussi, si cette langue n'est pas l'anglais, le français, l'allemand ou l'italien, en anglais, en français, en allemand ou en italien, à moins que les accords, s'il en existe, conclus entre les pays intéressés au transport n'en disposent autrement.

5.4.1.2.3.4 Lorsqu'un échantillon d'une matière autoréactive (voir 2.2.41.1.15) ou d'un de peroxyde organique (voir 2.2.52.1.9) est transporté, il faut le déclarer dans le document de transport, par exemple

"TRANSPORT SELON LE 2.2.52.1.9".

5.4.1.2.3.5 Lorsque des matières autoréactives du type G [voir Manuel d'épreuves et de critères, deuxième partie, paragraphe 20.4.2 g)] sont transportées, la mention suivante peut être portée sur le document de transport : "MATIÈRE AUTORÉACTIVE NON SOUMISE À LA CLASSE 4.1".

Lorsque des peroxydes organiques du type G [voir Manuel d'épreuves et de critères, deuxième partie, paragraphe 20.4.3 g)] sont transportés, la mention suivante peut être portée sur le document de transport : "MATIÈRE NON SOUMISE A LA CLASSE 5.2".

5.4.1.2.4 Dispositions additionnelles relatives à la classe 6.2

Outre les informations relatives au destinataire [voir 5.4.1.1.1 h)], le nom d'une personne responsable et son numéro de téléphone doivent être indiqués.

5.4.1.2.5 Dispositions additionnelles relatives à la classe 7

5.4.1.2.5.1 Les informations ci-après doivent être inscrites dans le document de transport pour chaque envoi de matières de la classe 7, dans la mesure où elles s'appliquent, dans l'ordre indiqué ci-après, immédiatement après les informations prescrites en 5.4.1.1.1 a) à c) :

- a) Le nom ou le symbole de chaque radionucléide ou, pour les mélanges de radionucléides, une description générale appropriée ou une liste des nucléides auxquels correspondent les valeurs les plus restrictives;
- b) La description de l'état physique et de la forme chimique de la matière ou l'indication qu'il s'agit d'une matière radioactive sous forme spéciale ou d'une matière radioactive faiblement dispersable. En ce qui concerne la forme chimique, une désignation chimique générique est acceptable.
Pour les matières radioactives présentant un risque subsidiaire, voir la dernière phrase de la disposition spéciale 172 du chapitre 3.3;
- c) L'activité maximale du contenu radioactif pendant le transport exprimée en becquerels (Bq) avec le symbole SI en préfixe approprié (voir 1.2.2.1). Pour les matières fissiles, la masse totale en grammes (g), ou en multiples du gramme, peut être indiquée au lieu de l'activité;
- d) La catégorie du colis, c'est-à-dire I-BLANCHE, II-JAUNE ou III-JAUNE;
- e) L'indice de transport (pour les catégories II-JAUNE et III-JAUNE seulement);
- f) Pour les envois de matières fissiles autres que les envois exceptés en vertu du 6.4.11.2, l'indice de sûreté-criticité;

- g) La cote pour chaque certificat d'approbation ou d'agrément d'une autorité compétente (matières radioactives sous forme spéciale, matières radioactives faiblement dispersables, arrangement spécial, modèle de colis ou expédition) applicable à l'envoi;
- h) Pour les envois de plusieurs colis, les informations requises au 5.4.1.1.1 et aux alinéas a) à g) ci-dessus doivent être fournies pour chaque colis. Pour les colis dans un suremballage, un conteneur ou un wagon, une déclaration détaillée du contenu de chaque colis se trouvant dans le suremballage, le conteneur ou le wagon et, le cas échéant, de chaque suremballage, conteneur ou wagon doit être jointe. Si des colis doivent être retirés du suremballage, du conteneur ou du wagon à un point de déchargement intermédiaire, des documents de transport appropriés doivent être fournis;
- i) Lorsqu'un envoi doit être expédié sous utilisation exclusive, la mention "ENVOI SOUS UTILISATION EXCLUSIVE";
- j) Pour les matières LSA -II et LSA -III, les SCO -I et les SCO -II, l'activité totale de l'envoi exprimée sous la forme d'un multiple de A₂.

5.4.1.2.5.2 L'expéditeur doit joindre aux documents de transport une déclaration concernant les mesures devant être prises, le cas échéant, par le transporteur. La déclaration doit être rédigée dans les langues jugées nécessaires par le transporteur ou par les autorités concernées et doit inclure au moins les renseignements ci-après :

- a) Mesures supplémentaires prescrites pour le chargement, l'arrimage, l'acheminement, la manutention et le déchargement du colis, du suremballage ou du conteneur, y compris, le cas échéant, les dispositions spéciales à prendre en matière d'arrimage pour assurer une bonne dissipation de la chaleur [voir la disposition spéciale CW33 (3.2) du 7.5.11]; au cas où de telles prescriptions ne seraient pas nécessaires, une déclaration doit l'indiquer;
- b) Restrictions concernant le mode de transport ou le wagon et éventuellement instructions sur l'itinéraire à suivre;
- c) Dispositions à prendre en cas d'urgence compte tenu de la nature de l'envoi.

5.4.1.2.5.3 Lorsque le transport international des colis requiert l'approbation du modèle de colis ou de l'expédition par l'autorité compétente, les types d'agrément différant selon les pays, le numéro ONU et la désignation officielle de transport requis au 5.4.1.1.1 doivent être conformes au certificat du pays d'origine du modèle.

5.4.1.2.5.4 Les certificats de l'autorité compétente ne doivent pas nécessairement accompagner l'envoi. L'expéditeur doit, toutefois, être prêt à les communiquer au(x) transporteur(s) avant le chargement et le déchargement.

5.4.1.3 (réservé)

5.4.1.4 **Forme et langue à utiliser**

5.4.1.4.1 Le document de transport doit être rempli dans une ou plusieurs langues, une de ces langues devant être le français, l'allemand ou l'anglais, à moins que les accords conclus entre les Etats intéressés au transport n'en disposent autrement.

5.4.1.4.2 Des documents de transport distinctes doivent être établies pour les envois qui ne peuvent pas être chargés en commun dans le même wagon ou dans le même conteneur en raison des interdictions qui figurent au 7.5.2.

Outre le document de transport, il est recommandé d'utiliser en cas de transport multimodal, un document conforme à l'exemple figurant à la section 5.4.4.⁶⁾

5.4.1.5 **Marchandises non dangereuses**

Lorsque des marchandises nommément mentionnées dans le tableau A du chapitre 3.2 ne sont pas soumises aux dispositions du RID car elles sont considérées comme non dangereuses selon la partie 2, l'expéditeur peut inscrire sur le document de transport une déclaration à cet effet, par exemple :

"CES MARCHANDISES NE SONT PAS DE LA CLASSE..."

NOTA. Cette disposition peut en particulier être utilisée lorsque l'expéditeur estime que, en raison de la nature chimique des marchandises (par exemple solutions et mélanges) transportées ou du fait que ces marchandises sont jugées dangereuses à d'autres fins réglementaires, l'expédition est susceptible de faire l'objet d'un contrôle pendant le trajet.

6) Si l'on utilise ce document, on peut consulter les recommandations pertinentes du Groupe de travail de la CEE-ONU sur la facilitation des procédures du commerce international, en particulier la Recommandation No 1 (Formule-cadre des Nations Unies pour les documents commerciaux) (ECE/TRADE/137, édition 96.1), la Recommandation No 11 (Aspects documentaires du transport international des marchandises dangereuses) (ECE/TRADE/204, édition 96.1) et la Recommandation No 22 (Formule-cadre pour les instructions d'expédition normalisées) (ECE/TRADE/168, édition 96.1). Voir Répertoire d'éléments de données commerciales, vol. III, Recommandations sur la facilitation du commerce (ECE/TRADE/200) (Publication des Nations Unies, numéro de vente : F.96.II.E.13).

5.4.2 Certificat d'emportage du conteneur

Si un transport de marchandises dangereuses dans un grand conteneur précède un parcours maritime, un certificat d'emportage de conteneur conforme à la section 5.4.2 du Code IMDG ⁷⁾⁸⁾ doit être fourni avec le document de transport.

Un document unique peut remplir les fonctions du document de transport prescrit au 5.4.1 et du certificat d'emportage du conteneur prévus ci-dessus; dans le cas contraire, ces documents doivent être attachés les uns aux autres. Si un document unique doit remplir le rôle de ces documents, il suffira, pour ce faire, d'insérer dans le document de transport une déclaration indiquant que le chargement du conteneur a été effectué conformément aux règlements modaux applicables, avec l'identification de la personne responsable du certificat d'emportage du conteneur.

NOTA. Le certificat d'emportage du conteneur n'est pas exigé pour les citernes mobiles, les conteneurs-citernes et les CGEM.

5.4.3 (réservé)

5.4.4 Exemple de formule-cadre pour le transport multimodal de marchandises dangereuses

Exemple de formule-cadre qui peut être utilisée aux fins de la déclaration de marchandises dangereuses et du certificat d'emportage en cas de transport multimodal des marchandises dangereuses.

7) L'Organisation maritime internationale (OMI), l'Organisation internationale du travail (OIT) et la Commission économique des Nations Unies pour l'Europe (CEE-ONU) ont également mis au point des directives sur la pratique du chargement des marchandises dans les engins de transport et la formation correspondante qui ont été publiées par l'OMI (Directive OMI/OIT/CEE-ONU sur le chargement des cargaisons dans des engins de transport).

8) La section 5.4.2 du Code IMDG prescrit ce qui suit :

5.4.2 Certificat d'emportage du conteneur ou du véhicule

5.4.2.1 Lorsque des marchandises dangereuses sont chargées ou emballées dans un conteneur ou véhicule, les responsables de l'emportage du conteneur ou du véhicule doivent fournir un "certificat d'emportage du conteneur ou du véhicule" indiquant le ou les numéros d'identification du conteneur ou du véhicule et attestant que l'opération a été menée conformément aux conditions suivantes :

.1 le conteneur ou le véhicule était propre et sec et il paraissait en état de recevoir les marchandises;

.2 des colis à séparer conformément aux dispositions de séparation applicables n'ont pas été emballés ensemble sur ou dans le conteneur ou le véhicule [sauf si l'autorité compétente intéressée a donné son accord conformément à 7.2.2.3 (du Code IMDG)];

.3 tous les colis ont été examinés extérieurement en vue de déceler tous dégâts; seuls des colis en bon état ont été chargés;

.4 Les fûts ont été arrimés en position verticale, sauf autorisation contraire de l'autorité compétente, et toutes les marchandises ont été chargées de manière appropriée et, le cas échéant, convenablement calées par des matériaux de protection adéquats, compte tenu du ou des modes de transport prévus;

.5 les marchandises chargées en vrac ont été uniformément réparties dans le conteneur ou dans le véhicule;

.6 pour les envois comprenant des marchandises de la classe 1 autres que celles de la division 1.4, le conteneur ou le véhicule est structurellement propre à l'emploi conformément à 7.4.6 (du Code IMDG);

.7 le conteneur ou le véhicule et les colis sont marqués, étiquetés et munis de plaques-étiquettes de manière appropriée;

.8 lorsque du dioxyde de carbone solide (CO₂ - neige carbonique) est employé aux fins de réfrigération, le conteneur ou le véhicule porte la mention ci-après, marquée ou étiquetée extérieurement à un endroit visible, par exemple sur la porte arrière: "DANGER, CONTIENT DU CO₂ (NEIGE CARBONIQUE), AÉRER COMPLÈTEMENT AVANT D'ENTRER"; et

.9 le document de transport des marchandises dangereuses prescrit en 5.4.1 a été reçu pour chaque envoi de marchandises dangereuses chargé dans le conteneur ou dans le véhicule.

NOTA. Le certificat d'emportage du conteneur ou du véhicule n'est pas exigé pour les citernes.

5.4.2.2 Un document unique peut rassembler les renseignements devant figurer dans le document de transport des marchandises dangereuses et dans le certificat d'emportage du conteneur ou du véhicule; sinon, ces documents doivent être attachés les uns aux autres. Lorsque les renseignements sont contenus dans un document unique, celui-ci doit comporter une déclaration signée, telle que "Il est déclaré que l'emballage des marchandises dans le conteneur ou dans le véhicule a été effectué conformément aux dispositions applicables". L'identité du signataire et la date doivent être indiquées sur le document.

Chapitre 5.5 Dispositions spéciales

5.5.1 (supprimé)

5.5.2 **Dispositions spéciales relatives aux wagons, conteneurs et citernes ayant subi un traitement de fumigation**

5.5.2.1 Pour le transport du No ONU 3359 ENGIN SOUS FUMIGATION (Wagons, conteneurs ou citernes) le document de transport doit indiquer les renseignements selon 5.4.1.1.1 ainsi que la date de la fumigation ainsi que le type et la quantité d'agents de fumigation utilisés. En outre, des instructions doivent être données sur la manière d'éliminer les résidus d'agents de fumigation, y compris les appareils de fumigation utilisés (le cas échéant).

Ces indications doivent être rédigées dans une langue officielle du pays d'expédition et, en outre, si cette langue n'est pas le français, l'allemand, l'italien ou l'anglais, en français, en allemand, en italien ou en anglais, à moins que des accords conclus entre les pays intéressés au transport ou entre les Parties au contrat de transport n'en disposent autrement.

5.5.2.2 Un signal de mise en garde conforme au 5.5.2.3 doit être placé sur chaque wagon, conteneur ou citerne ayant subi un traitement de fumigation à un emplacement où il sera facilement vu par les personnes tentant de pénétrer à l'intérieur du wagon, du conteneur ou de la citerne.

Les indications sur le signal de mise en garde doivent être rédigées dans une langue que l'expéditeur considère comme appropriée.

5.5.2.3 Le signal de mise en garde pour les engins sous fumigation doit être de forme rectangulaire et mesurer au moins 300 mm de large et au moins 250 mm de haut. Les inscriptions doivent être noires sur fond blanc, et les lettres doivent mesurer au moins 25 mm de hauteur. Ce signal est illustré à la figure ci-dessous.

Signal de mise en garde pour les wagons conteneurs ou citernes sous fumigation

